

TÖYÖTÖMI

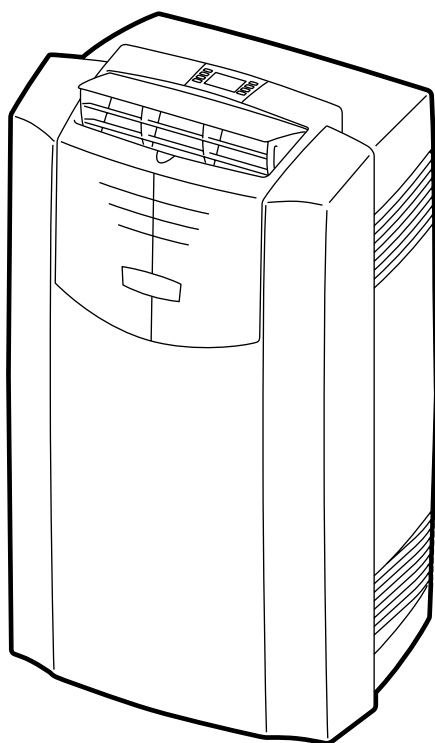

PORTABLE AIR CONDITIONER

**ACONDICIONADOR DE AIRE
PORTATIL**

**CONDITIONNEUR D'AIR
DEPLACABLE**

TAD-T32JW



INSTRUCTION MANUAL
MANUAL DE INSTRUCCIONES
MODE D'EMPLOI

ENGLISH	P. 1
ESPAÑOL	P. 8
FRANCAIS	P. 15

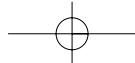
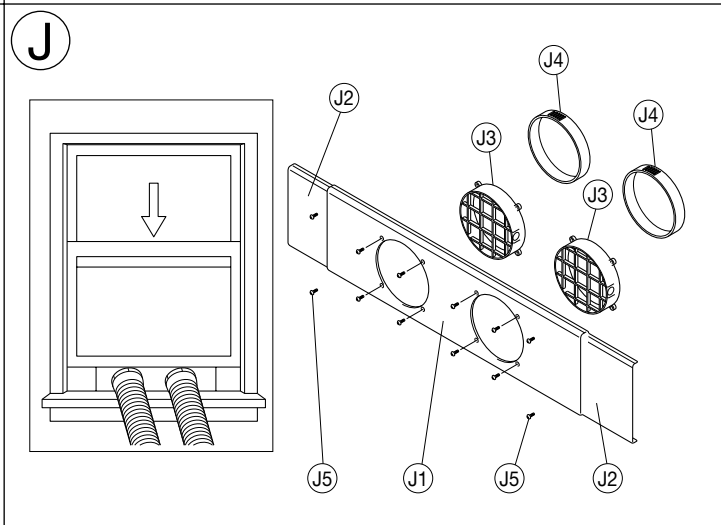
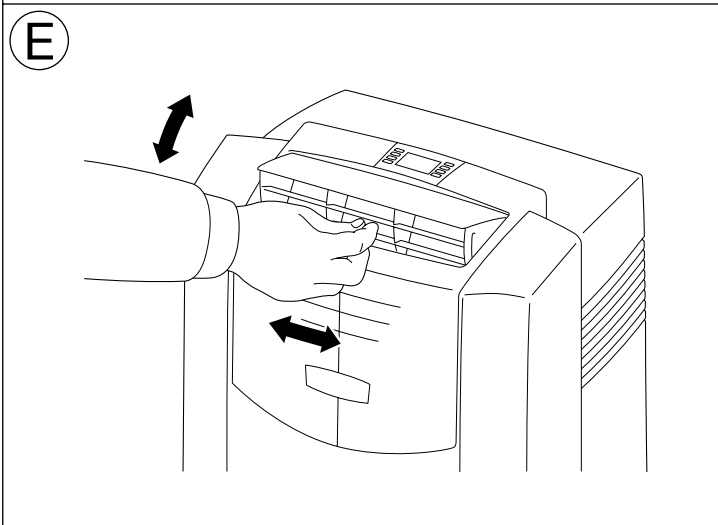
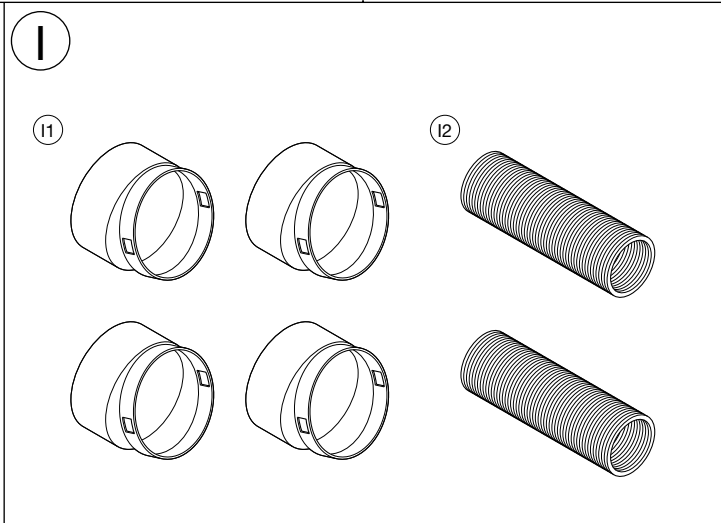
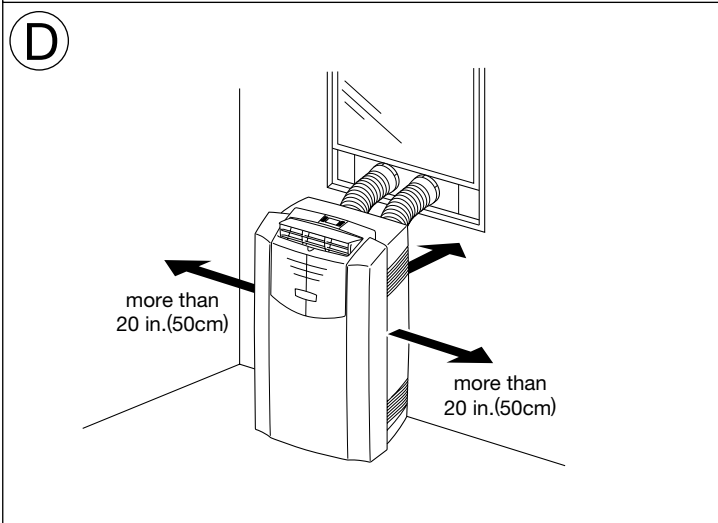
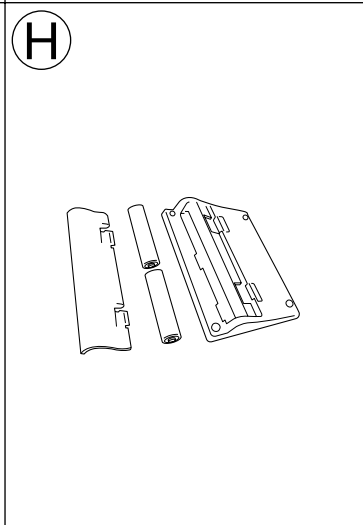
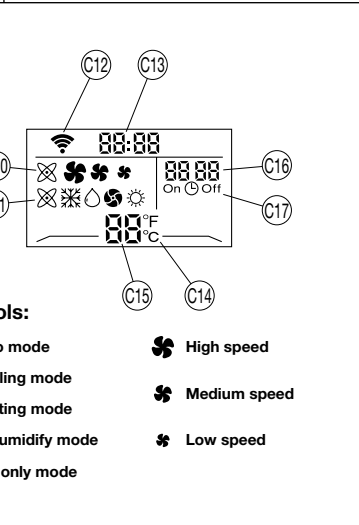
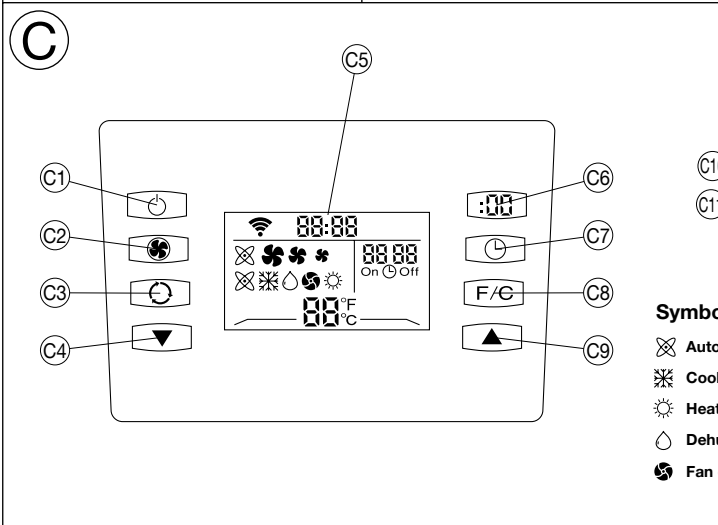
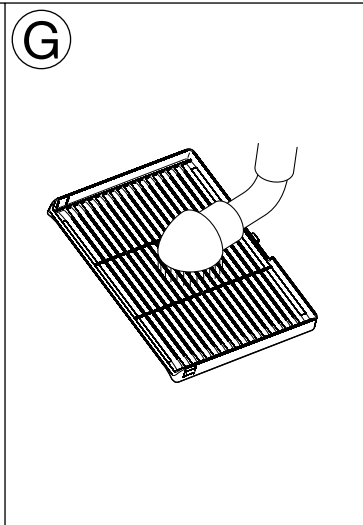
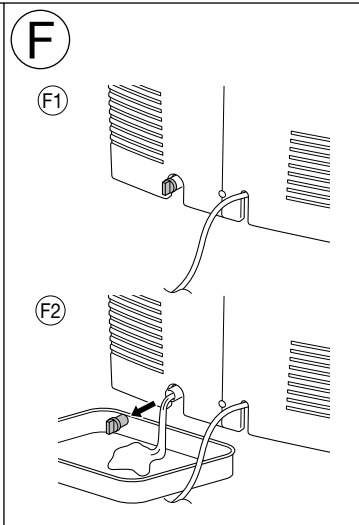
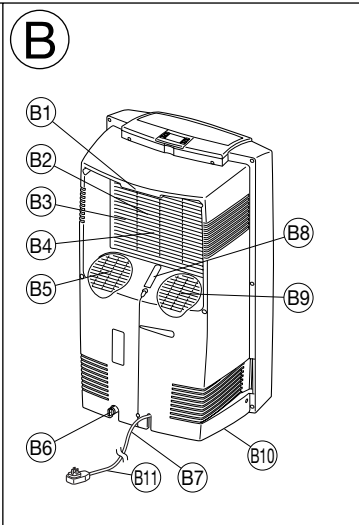
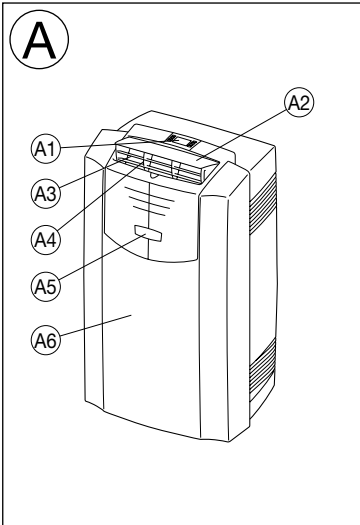
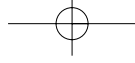

SUMMARY

The idea behind the unit is to provide a localized supply of cool air. The unit will greatly enhance your personal comfort whether at a work station or even in your favorite chair.

Four (4) casters enable you to move the unit easily from room to room. It cools and dries the air at the same time so that you can stay comfortable even when it's humid or rainy outside. Also your furnishings and fabrics are kept in good condition when it's used as a dehumidifier.

Conventional air conditioners use large quantities of energy to cool an entire room, including walls and furniture. The unit creates a zone of cool and dry air only where it is needed. It does not waste energy cooling the surroundings.

It's easy to operate. Once you set the desired function, all functions will be memorized in the unit. The built-in timer allows from 1 to 12 hours of operation, which will automatically turn the unit on and off. This is especially convenient at bedtime.

Venting is not required. However, if the unit is to be used exclusively in one space, the cooling efficiency will be enhanced by using the venting kit accessory, which is included with the unit.

OPERATIONAL FEATURES

1. COOLING OPERATION

Normally, cool air is directed out the air outlet grille by the circulation fan which has three (3) stages of fan speed.

2. HEATING OPERATION

Warm air is directed out the air outlet grille by the circulation fan which has three (3) stages of fan speed.

3. AUTOMATIC OPERATION

The unit will select its mode and fan speed automatically base on the environment temperature.

4. THERMO CONTROL

The compressor will automatically shift to ON or OFF to maintain the desired temperature.

5. TIMER OPERATION

The unit will turn on and off after the designated period of time (1, 2, 3, ...12 hours).

6. AUTOMATIC SHUT-OFF MECHANISM WHEN THE DRAIN TANK IS FULL

When the drain tank is full, the unit will be automatically shut off. It is always required to press the power button twice to resume operation after the condensed water is removed from the tank.

7. TRIPLE AIR FILTERS

A pre-filter protects the unit from dust, HAF filter (option) cleans circulation air and a charcoal filter eliminates unpleasant odor.

1. DESCRIPTION

Fig. A FRONT

- A1 Remote control (Removable)
- A2 Air outlet grille
- A3 Horizontal louver
- A4 Vertical louver
- A5 Emergency ON/OFF switch
- A6 Front panel

Fig. B REAR

- B1 Air intake grille
- B2 HAF filter (option)
- B3 Charcoal filter (inside)
- B4 Filter clamp (inside)
- B5 Air intake opening
- B6 Drain water outlet
- B7 Power supply cord
- B8 Cable hook
- B9 Exhaust outlet
- B10 Caster
- B11 LCDI Power plug

Fig. C REMOTE CONTROL (REMOVABLE)

- C1 Power button
- C2 Fan speed button
- C3 Mode button
- C4 Down button
- C5 LCD display
- C6 Clock button

- C7 Timer button
- C8 C/F toggle button
- C9 UP button
- C10 Fan speed indicator
- C11 Mode indicator
- C12 Launch signal indicator
- C13 Clock indicator
- C14 C/F indicator
- C15 Set temp indicator
- C16 Timer setting indicator
- C17 Timer ON/OFF indicator

Fig. I EXHAUST DUCT SET

- I1 Exhaust duct hose adapter nozzle (4 pcs.)
- I2 Exhaust duct hose (2 pcs.)

Fig. J WINDOW PANEL KIT

- J1 Window panel "C"
- J2 Window panel extension (2 pcs.)
- J3 Exhaust duct hose grille (2 pcs.)
- J4 Cover (2 pcs.)
- J5 Screws

2. SAFETY TIPS

IMPORTANT

- Read instructions carefully before operation.
- The unit should be operated when the room temperature is between 64°F (18°C) to 95°F (35°C). If the room temperature is below 64°F (18°C), ice may form on the coils. If the room temperature is above 95°F (35°C), the compressor will automatically shut off to protect itself.
- Always wait 3 minutes to restart after turning unit off.

▲ WARNING

- NEVER expose infants, handicapped persons, or senior persons directly to the airflow. Adjust the airflow direction.
- Keep children away from unit. Children are particularly liable to this danger. The inside fan is running at high speed. Covering it may deteriorate air conditioner performance or cause it to become inoperative.
- NEVER insert objects of any kind into the air intake or air outlet.
- DO NOT unplug if your hands are wet. An electrical shock may occur.
- DO NOT operate in a wet location.
- ALWAYS plug into 115V, 60Hz, single phase electrical outlet.
- Be sure plug fits the receptacle securely.
- DO NOT run power cord under carpets, rugs, or floor mats of any kind.
- DO NOT attempt to shorten or alter power cord in any way.
- DO NOT apply any excessive force or pressure to the power supply cord.
- Make sure that the plug is free of dust.
- DO NOT use an extension cord.
- DO NOT turn on and off by inserting or removing the power plug which may cause electric shock or fire.
- If there is a fear of lightning, stop the unit and disconnect the power supply cord.
- DO NOT touch the evaporator, condenser and pipes.
- DO NOT operate with filter removed.
- ALWAYS lift the unit with two people.

▲ CAUTION

- Keep unit more than 20 in. (50 cm) away from any objects or wall. (Fig. D)
- If the unit is operated in COOL mode in an area of very high moisture, the top plate and the rear plate may get covered with a mist. Wipe off any mist before it has a chance to get on the floor or rug.
- Remove drain water before moving unit.
- To minimize corrosion, DO NOT use in damp, salty air area.
- DO NOT operate in direct sunlight.
- DO NOT use for such particular purpose as preservation of foodstuff, animals, plants, precision appliances, arts and medicine.
- DO NOT place any animals, plants or combustion equipment in a place which is subjected to the direct air flow of the unit.
- DO NOT ride or place objects on the unit.
- DO NOT turn the unit on its side or upside down.

3. OPERATION

BEFORE OPERATION: INSTALLING FILTERS

⚠ CAUTION

- Be sure to install the filters before using the unit.
- 1. Pull the air intake grille (B1) (20) toward you and remove it.
- 2. Take the charcoal filter (B3) (21) out of the plastic bag.
- 3. Install the charcoal filter (B3) (21) by mounting the filter clamp (B4) (22).

REMOTE CONTROL (Removable) (A1)

NOTE: This remote control can be stored on the top of the unit.

1. INSERTING BATTERIES

Remove the cover on the back of the remote control and insert the batteries with the (+) and (-) poles pointing in the proper direction. (Fig. H)



⚠ CAUTION

- Use only AAA or IEC R03 1.5V batteries
- DO NOT attempt to recharge the supplied batteries.
- All batteries should be replaced at the same time.
- DO NOT dispose of the batteries in a fire as they may explode.
- DO NOT install the batteries with the polarity (+/-) reversed.
- Keep batteries and other things that could be swallowed away from young children. Contact a doctor immediately if an object is swallowed.

NOTE:

- **The Remote Control is to be carefully used. If the remote Control is dropped to the floor or spilled with water, it may not be able to transmit the signal to the unit.**
- **The maximum signal range is about 23 ft. (7 m) (front).**
- **When operating, point the remote control toward the signal receiver of the unit.**
- **Do not allow any obstacle between the signal sending head and the signal receiver.**
- **If the Remote Control operation does not actuate the unit, replace both two batteries (R03) with the new ones. If the operation of the unit is still not normal, remove batteries and, after an elapse of more than 5 seconds, return them into the Remote control.**
- **The estimated life of the battery is approximately one year, if used with the normal condition, provided that the battery of which service period is close to "recommended using period" will have to be replaced shortly.**
- **The use of the wrong batteries may cause such dangers as liquid leakage and collapse. Carefully read the precautions provided on the battery and take special care of the following points for use.**
 - Care is to be taken not to mix old and new batteries nor to use the wrong kinds.
 - If the Remote control is not used for long time (more than one month), remove the batteries from it. Should any liquid leakage be caused, remove the leakage completely and replace with the new batteries.

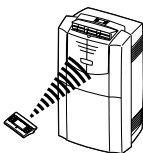

2. SET CLOCK

Press CLOCK button (C6), LCD clock display flashes. Press UP button "▲" (C9) or DOWN button "▼" (C4). In every holding second, LCD clock display changes setting by 1 minute interval. Press UP button "▲" (C9) or DOWN button "▼" (C4) and holding more than 1 second, the LCD clock display changes setting by 30 minutes interval.

When complete setting, press CLOCK button (C6) again to confirm the setting. LCD CLOCK display stops flashing.

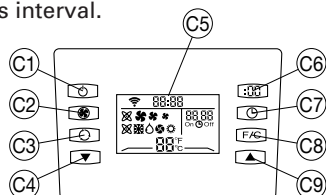

3. TEMPERATURE DISPLAY

By pressing C/F toggle button (C8), the display will toggle between Celsius and Fahrenheit.

LCIDI (Leakage Current Detection and Interruption) PLUG (B11)

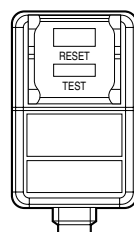

TEST: WHEN CURRENT LEAKING OR PRESSING TEST BUTTON, THE UNIT WILL CUT OUT.

RESET: AFTER SOLVING THE PROBLEM PLEASE PRESS RESET BUTTON.

OPERATING STEPS:

1. DIRECT OPEN AIR OUTLET GRILLE UPWARD UNTIL IT LOCKS.

You can select the two levels, wide or narrow.

WARNING: Never use with closed air outlet grille.

2. PRESS POWER BUTTON (C1) TO "ON".

The unit starts the operation.

3. PRESS MODE BUTTON (C3).

Press the mode button (C3) to set your desired operation mode "COOL", "HEATING", "DEHUMIDIFY", "FAN" or "AUTO".

COOLING Mode

During the "COOL" mode the air is cooled and hot air is exhausted to the outside air through the exhaust duct hoses. Adjust fan speed and temperature to suit your desired comfort level.

NOTE: The exhaust duct hoses must vent outside the room when using Cooling Mode.

HEATING Mode

The "HEATING" mode of this unit works on the heat pump principle. This makes it more efficient than a normal electric heater. The "HEATING" mode can only be activated when the ambient temperature is below 81°F (27°C). Depending on the outside temperature, the unit will stop heating regularly in order to thaw ice that has accumulated. The lower the outside temperature, the more frequently this will occur. In this mode, the desired temperature can be set between 61°F (16°C) and 81°F (27°C).

NOTE: When the unit is in "HEATING" mode, both exhaust duct hoses must be connected and led outside.

To prevent damage to the unit, changing from the cooling or dehumidifying mode to the heating mode (or the reverse) takes two to three minutes.

DEHUMIDIFYING Mode

Air is dehumidified as it passes through the unit, without being in full cooling mode.

The fan will operate in "Auto" mode. Fan speed is not adjustable in Dehumidifying mode operation.

FAN Mode

The "FAN" mode provides only circulation of room air, so that you cannot set the room temperature.

NOTE: The unit does not need to be vented in Fan mode.

AUTO Mode

To turn on the unit chooses "Auto" mode. The unit will switch its operation mode and fan speed automatically based on the environment temperature.

4. SET TEMPERATURE

Set the desired room temperature by pressing UP button "▲" (C9) or DOWN button "▼" (C4). The setting range is from 64°F (18°C) to 90°F (32°C) Heating Mode: 61°F (16°C) to 81°F (27°C)). The display is set temperature only.

NOTE: When choosing AUTO, DEHUMIDIFY or FAN MODE, temperature setting button is invalid.

5. SET FAN SPEED

Press the fan speed button (C2) to set the desired air flow rate.

Auto [⊗] Operation at auto mode

High [⊕] Operation at a high air flow

Med [⊙] Operation at a medium air flow

Low [⊛] Operation at a low air flow

6. AIR DEFLECTION (Fig. E)

The vertical louver (A4) may be set on right and left manually in desired direction.

7. STOP OPERATION

Press the Power button (C1).

TIMER OPERATION

Press the TIMER button (C7) when the unit is on, comes to OFF Timer.

Press the TIMER button (C7) when the unit is off, comes to ON Timer.

Set the desired time by pressing UP button "▲" (C9) or DOWN button "▼" (C4) and press the TIMER button again. The blue LED will light in the Emergency ON/OFF switch.

To cancel OFF Timer or ON Timer, press the Power button (C1).

Timer setting range is 1 ~ 12 hours. "00" = No timer setting.

EMERGENCY ON/OFF SWITCH (LED SCREEN) (A5)

This switch is used when the unit needs temporary ON/OFF.

When pressing the Emergency ON/OFF switch (A5), the unit starts operation. The operation mode and the fan speed mode are set at Auto.

Press the Emergency ON/OFF switch (A5) again, the unit stops operation.

LED SCREEN

LED screen indicates the operation mode, timer operation mode and warning.

The following is the detail of indications.

NOTE: Yellow LED presents Red/Green lights up simultaneously.

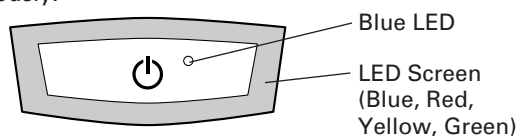
**Operation mode**

Cooling mode (Blue)
 Heating mode (Red)
 Dehumidify mode (Yellow)
 Fan mode (Green)

NOTE: Under AUTO mode, the unit will change its operation mode automatically.

OFF Timer Operation

Cooling mode (Blue)
 Heating mode (Red)
 Dehumidify mode (Yellow)
 Fan mode (Green)
 Blue LED lights up.

NOTE: Under AUTO mode, the unit will change its operation mode automatically.

ON Timer Operation

Blue LED flashes.

Water tank full

If the water tank is full, red LED indicator flashes. When water tank is full, the unit stops operation. After removing the water from the tank, press the Power button to operate the unit and the unit will be in the mode before water tank was full.

Filter Cleaning Indicator

Blue LED flashes.

NOTE: When the filters have to be replaced, blue LED flashes in the Emergency ON/OFF switch. Display only when in operation mode.

CAUTION: When the blue LED starts to flash on "Emergency ON/OFF switch" in front of Cabinet, please check and clean the Air filters in the Rear Panel. And then press "Emergency ON/OFF Switch" for 4 seconds to reset and flashing. If necessary, please replace the air filters.

Default Indicator

When default indicator lights on, internal wiring failure.

1. Upper part – Blue
 2. Lower part – Blue
- If get above 2 failures, please contact your dealer.

4. DRAINING EXCESS WATER (Fig. F)

1. Drain excess water from the tank by placing a pan under the drain water outlet. (F2)
2. Remove the drain plug, and let the water drain into the pan.
3. When the water stops draining out, replace the drain plug, put the tube back in the clip pointing up.
4. Remove the pan of water.
5. Operate the unit in Fan mode to dry the interior of the unit.

5. CLEANING**CLEANING AIR INTAKE GRILLE (Fig. G)**

1. Clean the air intake grille (B1) once every two weeks.
2. To remove the air intake grille (B1), pull the grille off.
3. Remove the dust with a vacuum cleaner.

WARNING: DO NOT touch the evaporator. It may cause injury or damage.

CLEANING SURFACE

Clean the outside of the unit with a soft damp cloth.

CAUTION: NEVER use gasoline, solvents, chemical products or polish as they could damage the surfaces.

6. LONG-TERM STORAGE

At the end of the season, or when you do not plan to use the unit for an extended period of time, the following procedures are recommended.

1. Run the unit 5 or 6 hours with only the "FAN" mode operation in order to dry the inside.
2. Drain the water from the tank.
3. Unplug the unit.
4. Clean the unit by wiping off any dirt or dust on the unit with a soft damp cloth or a vacuum cleaner, and then wipe again using a soft dry cloth.
5. Clean the air intake grille (B1) and replace it.
6. Store the unit. Exhaust dusts can be put in the rear panel. The original shipping carton is the best place to store the unit. If you do not have the original packing materials, cover the unit with a large plastic bag and store in a cool dry place.

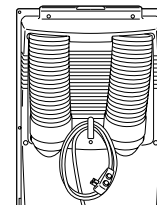

CAUTION: ALWAYS store the unit in the vertical position. DO NOT put heavy objects on top of the unit.

7. TRANSPORTATION

Preferably keep the unit in the vertical position during transportation. If this is not possible then lay it on its rear side, when at destination put the unit back in the vertical position and wait at least ten (10) minutes before using it. Before transporting/moving the unit make sure the drain tank is empty.

CAUTION: ALWAYS lift the unit with the help of another person.

8. TROUBLESHOOTING

SYMPTOM	CAUSE	SOLUTION
Unit does not work.	<ul style="list-style-type: none"> - Power cut. - The plug has been plugged improperly. - The full-tank indicator is ON. Tank is full. - Current leaking or pressing test button of LCDI plug. 	<ul style="list-style-type: none"> - Wait for power to be supplied again. - Plug in again. - Remove the drain water from the drain tank. - Press reset button after solving the problem.
Unit suddenly stops during in operation.	<ul style="list-style-type: none"> - The indoor temperature has reached the set temperature level. - The preset time is up. - The full-tank indicator is ON. Tank is full. 	<ul style="list-style-type: none"> - Reset the temperature level. - Reset the timer. - Remove the drain water from the drain tank.
Unit runs intermittently.	<ul style="list-style-type: none"> - Malfunction. - Surrounding temperature is too high or too low. - Exhaust duct hose is blocked. 	<ul style="list-style-type: none"> - Contact your dealer. - Check the duct hose.
Unit functions but the room is not cooled.	<ul style="list-style-type: none"> - Window or door is left open in the room. - There is heat source in the room or too many of people in it. - Air intake grille is clogged. - Filter is too dirty. - Temperature setting is too high. 	<ul style="list-style-type: none"> - Close all windows and door. - Move out any heat source in the room. - Clean the air intake grille. - Replace the filter. - Lower the temperature setting.
Condensed water is spilled out when moving the unit.	<ul style="list-style-type: none"> - The tank is nearly full. 	<ul style="list-style-type: none"> - Remove the drain plug on the rear bottom of the unit, drain off the water then the unit will be in operation automatically.

BEFORE CALLING FOR SERVICE

The following are not defects.

A hissing noise or hollow sound :	⇒ This sound is generated from the refrigerant flowing within pipes.
A squeaking noise :	⇒ This noise is generated from the unit when it is expands or contracts with temperature changes.
Odor :	⇒ Such odor as tobacco, cosmetics, or foods may accumulate in the unit.
The unit does not start nor change operation mode immediately :	⇒ To prevent overloading the compressor motor, the unit will be stopped for more than 3 minutes.
Blue LED flashes :	⇒ See "Filter Cleaning Indicator", Page 3.

9. SPECIFICATIONS

MODEL	TAD-T32JW
COOLING CAPACITY	12,000 BTU/H
HEATING CAPACITY	11,000 BTU/H
DEHUMIDIFYING CAPACITY	0.58 gal/h (2.2 L/H)
POWER SOURCE	Single Phase 115V, 60Hz
POWER CONSUMPTION	1,200 W (Cooling), 1,050 W (Heating)
OPERATING CURRENT	10.5 A (Cooling), 9.5 A (Heating)
AIR FLOW (MAX.)	250 CFM (425 m ³ /h)
OPERATING TEMP. RANGE	64°F~95°F (18°C~35°C)
DIMENSIONS (W × H × D)	20" × 36" × 16-1/2" (508 × 915 × 418 mm)
WEIGHT	84 Lbs. (38 kg)
COMPRESSOR	ROTARY
REFRIGERANT	R-410A

NOTE: Cooling capacity will vary according to temperature and humidity of the room.

10. VENTING KIT ACCESSORIES

If the unit is to be used exclusively in one space, the cooling efficiency will be enhanced by using the following venting kit accessories.

EXHAUST DUCT SET (FLEXIBLE TUBE) (Fig. I)

2 pcs.
Max. 4 ft. (1.2 m)

WINDOW PANEL KIT "C" (Fig. J)

Window panel kit "C"
For sliding and double-hung windows
Max. 37 in. (94 cm)
Min. 28-1/4 in. (72 cm)

USING EXHAUST DUCT SET (Fig. I)

1. Extend one-side ends of the exhaust duct hose (flexible tube) (I2) around 4 in. (100mm).
2. Insert both ends of exhaust duct hose (flexible tube) (I2) into exhaust duct hose adapter nozzles (I1) by twisting clockwise until it stops.
3. Fix one of the exhaust duct hose adapter nozzles onto the rear outlet of the unit. This is completed by sliding the exhaust duct hose adapter nozzle of the hose downwards over the exhaust outlet of the unit, which will be assembled with the grooves on the connector of the unit. (B5 or B9)

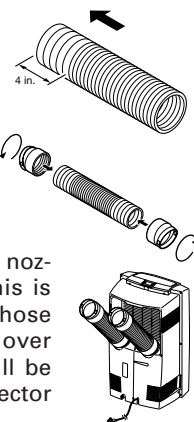

4. Extend the exhaust duct hose (I2) and close the window or door as far as possible trapping the exhaust duct hose adapter nozzle (I1).

NOTE: Place the unit as close as possible to the window or door.

USING WINDOW PANEL KIT (Fig. J)

NOTE: Window installations are possible by the use of the exhaust duct set and window panel kit.
In case of twin duct type, always use the window panel kit "C".

1. Fix the exhaust duct hose grille (J3) to the window panel with four (4) screws. Make sure that the panel is extended so that screws do not go into sliding portion of panel.

NOTE: In case of twin duct type, fix the two exhaust duct hose adapter nozzles.

2. Insert the end of the exhaust duct hoses (I2) into the exhaust duct hose adapter nozzles (I1) by twisting it clockwise until it stops.
3. Open the window.
4. Place the window panel in the window, extending it to fit the width of the window. Once panel is extended, the panel can be locked into this width by tightening the two (2) screws (J5) on the top panel.
5. Close the window.
6. Place the exhaust duct hose adapter nozzle (I1) on the exhaust duct hose grille (J3).
7. When not in use, the exhaust duct hose adapter nozzle (I1) may be closed off with the cover (J4) for exhaust duct hose grille (J3) provided.

NOTE: The same procedure can be adapted for vertical installation in sliding windows.

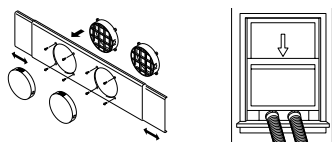

Removing Exhaust duct set (Fig. I)

1. Twist the exhaust duct hose adapter nozzles (I1) clockwise to remove the exhaust duct hose adapter nozzles (I1) from the grooves on the connector of the unit. (B5 or B9)
2. Pull out the exhaust duct hose adapter nozzles from the grooves on the connector.
3. Twist the exhaust duct hose adapter nozzles (I1) clockwise to remove the exhaust duct hose adapter nozzles (I1) from the grooves on the exhaust duct hose grille (J3).
4. Pull out the exhaust duct hose adapter nozzles (I1) from the grooves on the exhaust duct hose grille (J3).

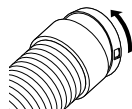

OPTIONAL ACCESSORIES

When you need a longer size window panel, please purchase the extension window panel "B" and use it with the original window panel "C".

Part # 22740286 EXTENSION WINDOW PANEL "B" (M)
31-1/2" (80 cm)



Part # 22740288 EXTENSION WINDOW PANEL "B" (L)
56" (142 cm)



Part # 22740255 AIR OUTLET NOZZLE

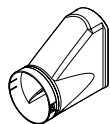

PARTS LIST (TAD-T32JW)

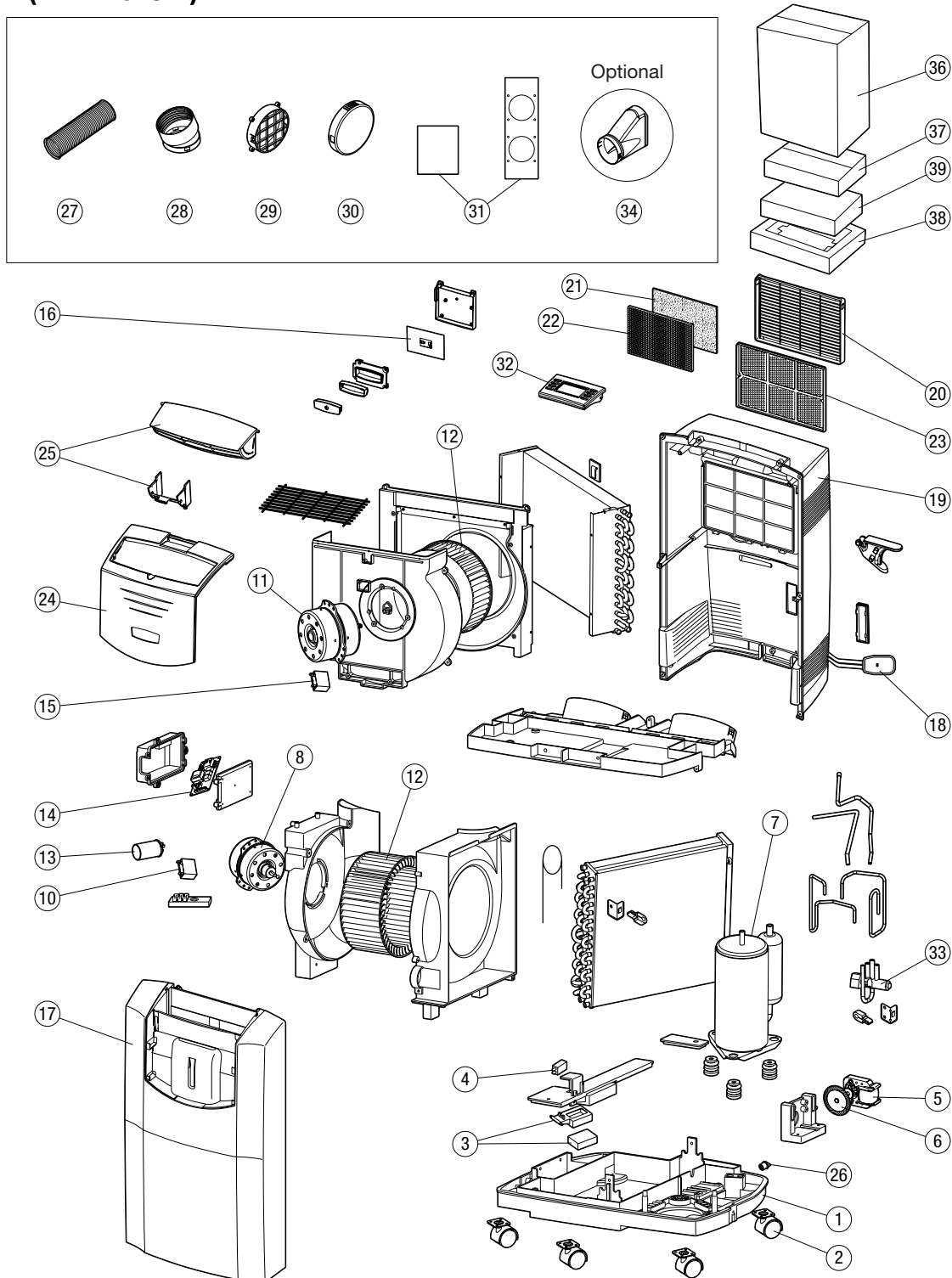

REF#	PART #	DESCRIPTION	REF#	PART #	DESCRIPTION	REF#	PART #	DESCRIPTION
1	22740529	Base pan assembly	14	22740612	Main circuit board	27	22740449	Exhaust duct hose
2	22740570	Caster	15	22740448	Capacitor C (Front FM)	28	22740254	Exhaust duct hose adapter nozzle
3	22740230	Float	16	22740617	Indication lamp circuit	29	22740253	Exhaust duct hose grille
4	22740206	Micro switch	17	22740457	Front panel	30	22740252	Cover
5	22740522	Drain motor	18	22740635	Power supply cord	31	22740481	Window panel kit "C"
6	22740223	Blade	19	22740551	Rear panel	32	22740676	Remote control
7	22740613	Compressor	20	22740445	Intake air grille	33	22740677	4-way valve assembly
8	22740520	Rear fan motor	21	22740403	HAF filter (Option)	34	22740255	Air outlet nozzle (Option)
9	22740642	Rear fan	22	22740440	Charcoal filter	35	22740695	Instruction manual
10	22740646	Capacitor A (Rear FM)	23	22740443	Filter clamp	36	22740699	Carton
11	22740518	Front fan motor	24	22740428	Front cover	37	22740490	Carton for accessory
12	22740541	Front fan	25	22740444	Air outlet grille	38	22740483	Styrofoam (Bottom)
13	22740647	Capacitor B (Compressor)	26	22740480	Drain cap	39	22740482	Styrofoam (Upper)

LIMITED WARRANTY

TOYOTOMI CO., LTD. ("TOYOTOMI") warrants each product and any parts thereof sold by it to be free from defects in materials or workmanship under normal use and service for TWELVE (12) MONTHS from the date of delivery to the original purchaser at retail subject to the following terms and conditions :

WHAT IS COVERED : Product or any parts thereof which are defective in materials or workmanship.

WHAT IS NOT COVERED :

This warranty does not extend to any defect due to the negligence of others; failure to install, operate or maintain unit in accordance with instructions (operating and maintenance instructions are furnished with each new unit); unreasonable use, accidents, alteration, use of unauthorized or non-standardized TOYOTOMI parts and accessories; electrical malfunction, i.e., as resulting from large power surges, short circuit, etc.; incorrect installation; or repair by anyone other than a service facility specified by TOYOTOMI.

WHO IS COVERED : The original purchaser at retail.

WHAT WE WILL DO : TOYOTOMI will either repair or replace, at its option, all defective parts free of charge that are covered by this limited warranty on a carry-in basis, to your nearest authorized dealer or distributor of TOYOTOMI.

WHAT YOU MUST DO FOR WARRANTY SERVICE : You must return the defective Product or part to any authorized dealer or distributor of TOYOTOMI with this LIMITED WARRANTY and a copy of your bill of sale or credit card charge receipt or other document evidencing the date of the Product's delivery. If service is not available locally, please contact our CUSTOMER RELATIONS DEPARTMENT at :

SHILAC ENTERPRISES INC.
23848 Hawthorne Blvd. (#100)
Torrance CA 90505
(310)791-2855

TOYOTOMI U.S.A., INC.
604 Federal Road, Brookfield, CT 06804
(203)775-1909

THE FOREGOING EXPRESSES ALL OF TOYOTOMI'S OBLIGATIONS AND LIABILITIES WITH RESPECT TO THE QUALITY OF PRODUCT FURNISHED BY IT. ALL OTHER WARRANTIES, EXPRESSED OR IMPLIED, INCLUDING THE WARRANTIES OF MERCHANTABILITY OR FITNESS FOR A PARTICULAR PURPOSE ARE DISCLAIMED. TOYOTOMI SHALL NOT BE LIABLE FOR THE LOSS OF USE OF THE PRODUCT, INCONVENIENCE, LOSS OR ANY OTHER DAMAGES, DIRECT OR CONSEQUENTIAL ARISING OUT OF, THE USE OF, OR INABILITY TO USE, THE PRODUCT OR DAMAGES RESULTING FROM OR ATTRIBUTABLE TO DEFECTS IN THE PRODUCT.

No other than TOYOTOMI has authority to extend or modify the terms of this Limited Warranty in any manner whatsoever.

Some states do not allow the exclusion or limitation of incidental or consequential damages or limitations on how long an implied warranty lasts, so these limitations or exclusions may not apply to you. This Limited Warranty gives you specific legal rights and you may also have other rights which vary from state to state.

SUMARIO DEL unit

La unidad ha sido diseñada para proporcionar un acondicionamiento de aire localizado.

La unidad aumentará su confortabilidad ya sea que esté en su lugar de trabajo o sentado cómodamente en su sillón preferido. Cuatro (4) ruedas permiten desplazar fácilmente la unidad de una habitación a otra. Refrigerera y seca el aire simultáneamente para crear un ambiente confortable aun en los días húmedos y lluviosos. Utilizado como deshumidificador, esta unidad le ayudará a mantener sus muebles y tapices en buenas condiciones. Los acondicionadores de aire convencionales consumen gran cantidad de energía para enfriar una habitación completa, incluyendo las paredes y los muebles. En cambio, la unidad crea una zona de aire frío y seco sólo donde es necesario. No derrocha energía enfriando los espacios circundantes.

Su operación es muy fácil. Una vez ajustadas todas las funciones serán memorizadas en la unidad. El timer incorporado permite ajustar la unidad para que se active o desactive automáticamente al cabo de un período de tiempo programable entre 1 a 12 horas. Esto es especialmente conveniente antes de irse a la cama.

No requiere ventilación. Sin embargo, si va a usar la unidad exclusivamente en un solo lugar, podrá aumentar la eficiencia de enfriamiento utilizando el kit para ventana ofrecido como accesorio.

CARACTERISTICAS FUNCIONALES

1. OPERACION DE ENFRIAMIENTO

Normalmente el aire frío sale por las rejillas delanteras impulsado por el ventilador de circulación que tiene tres (3) etapas de velocidad.

2. UTILIZACIÓN COMO CALEFACCIÓN

El aire caliente sale por las rejillas impulsado por el ventilador de circulación, el cual dispone de tres (3) niveles de velocidad.

3. OPERACION AUTOMATICA

La unidad seleccionará automáticamente su modo y velocidad del ventilador basado en la temperatura del ambiente.

4. TERMOCONTROL

El compresor conmutará automáticamente a ON (conexión) u OFF (desconexión) para mantener la temperatura deseada.

5. OPERACION DEL TIMER

El timer permite programar la unidad para que se active y desactive después de un cierto período de tiempo (1, 2,3 ... 12 horas).

6. MECANISMO DE DESACTIVADO AUTOMÁTICO DEBIDO A TANQUE DE DRENAJE LLENO

Cuando se llene el tanque de drenaje, la unidad se desactivará automáticamente. Oprima dos veces el botón "POWER" (conexión) para reanudar la operación después de vaciar el agua condensada del tanque.

7. TRIPLES FILTROS DE AIRE

Un filtro previo protege la unidad del polvo, el filtro HAF (Opción) purifica el aire circulante y un filtro de carbón elimina los olores desagradables.

1. DESCRIPCION

Fig. A FRENTE

- A1 Control remoto (desmontable)
- A2 Rejilla de la salida de aire
- A3 Deflector horizontal
- A4 Deflector vertical
- A5 Interruptor ON/OFF de emergencia
- A6 Panel delantero

Fig. B ATRAS

- B1 Rejilla de toma de aire
- B2 Filtro HAF (Opción)
- B3 Filtro de carbón (interior)
- B4 Abrazadera de filtro (interior)
- B5 Abertura de toma de aire
- B6 Salida de agua de drenaje
- B7 Cable de alimentación
- B8 Gancho de cable
- B9 Salida de evacuación
- B10 Rueda
- B11 Enchufe eléctrico LCDI

Fig. C PANEL DE MANDOS

- C1 Botón de conexión
- C2 Botón de velocidad del ventilador
- C3 Botón de modo
- C4 Botón de bajada
- C5 Pantalla de cristal líquido
- C6 Botón del reloj (CLOCK)
- C7 Botón del timer

- C8 Botón de cambio C/F
- C9 Botón de subida
- C10 Indicador de velocidad del ventilador
- C11 Indicador de modo
- C12 Indicador de señal de inicio
- C13 Indicador del reloj
- C14 Indicador C/F
- C15 Indicador de temp. fijada
- C16 Indicador de ajuste del timer
- C17 Indicador ON/OFF del timer

Fig. I JUEGO DEL CONDUCTO DE EVACUACION

- I1 Tobera de adaptador de la manguera del conducto de evacuación (4 pzas.)
- I2 Manguera del conducto de evacuación (2 pzas.)

Fig. J KIT DEL PANEL DE VENTANA

- J1 Panel de ventana "C"
- J2 Alargue del panel de ventana (2 pzas.)
- J3 Rejilla de la manguera del conducto de evacuación (2 pzas.)
- J4 Cubierta (2 pzas.)
- J5 Tornillos

2. INFORMACION SOBRE SEGURIDAD

▲ IMPORTANTE

- Lea atentamente las instrucciones antes de usar la unidad.
- Haga funcionar la unidad a una temperatura ambiente comprendida entre 64°F (18°C) y 95°F (35°C). Si la temperatura ambiente es inferior a 64°F (18°C) se podrá formar hielo sobre los serpentines. Si la temperatura ambiente está por encima de 95°F (35°C), el compresor se desactivará automáticamente para fines de autoprotección.
- Espere SIEMPRE 3 minutos antes de volver a encender la unidad.

▲ ADVERTENCIA

- No permita NUNCA que los bebés, las personas con impedimentos o las personas ancianas queden directamente expuestos a la corriente de aire. Ajuste la dirección del flujo de aire.
- Mantenga a los niños alejados de la unidad. Especialmente tenga cuidado con los niños debido al peligro que representa el ventilador interior funcionando a alta velocidad. Asimismo, nunca cubra la unidad ya que se degradará el rendimiento del acondicionador de aire o se volverá inoperante.
- No introduzca NUNCA objetos de ninguna clase dentro de la toma o de la salida de aire.
- NO desenchufe con las manos mojadas. Podría sufrir un electrochoque.
- NO lo haga funcionar en un sitio mojado.
- Enchufe SIEMPRE en una toma de 115 voltios, 60 Hz, corriente monofásica.
- Asegúrese de que el enchufe quede firmemente conectado a la toma.
- NO haga pasar el cable de alimentación debajo de las alfombras, esteras, o tapetes de ninguna clase.
- NO intente nunca acortar ni alterar el cable de alimentación.
- NO aplique presión ni fuerza excesiva al cable de alimentación.
- Asegúrese de que el enchufe esté libre de polvo.
- NO use un cable de extensión.
- NO intente nunca encender o apagar la unidad enchufando o desenchufando el cable de alimentación.
- Si existe el peligro de que caiga un rayo, apague el acondicionador de aire y desenchúfelo del tomacorriente.
- NO toque el evaporador, el condensador y los tubos.
- NO haga funcionar con el filtro desmontado.
- Siempre levante la unidad entre dos personas.

▲ PRECAUCION

- Mantenga la unidad alejada más de 20 in. (50 cm) de la pared o de otros objetos. (Fig. D)
- Si la unidad está funcionando en la modalidad de ENFRIAMIENTO en un lugar de mucha humedad, las placas superior y posterior podrían cubrirse de gotitas de agua. Seque completamente antes de que lleguen a mojar el piso o la alfombra.
- Saque el agua de drenaje antes de mover la unidad.
- Para reducir la corrosión al mínimo, NO la utilice en ambientes de aire salino.
- NO la haga funcionar a la luz directa del sol.
- NO la utilice para fines particulares tales como la conservación de alimentos, animales, plantas, dispositivos de precisión, artes y medicina.
- NO ponga nunca un animal, plantas o equipo de combustión en un sitio sujeto al flujo directo de aire de la unidad.
- NO apoye ni coloque un objeto encima de la unidad.
- NO ponga la unidad de costado o boca abajo.

3. OPERACION

ANTES DE LA OPERACION: INSTALACIÓN DE FILTROS

- Asegúrese de armar los filtros antes de utilizar la unidad.
- 1. Tire de la rejilla de admisión de aire (B1) (20) hacia sí antes de desmontarla.
- 2. Saque el filtro de carbón (B3) (21) de la bolsa.
- 3. Instale el filtro de carbón (B3) (21) montando la abrazadera de filtro (B4) (23).

CONTROL REMOTO (Desmontable) (A1)

NOTA: Este control remoto puede guardarse en la parte superior de la unidad.

1. COLOCACION DE PILAS

Saque la cubierta en la parte trasera del control remoto y coloque las pilas con los polos (+) y (-) apuntando en el sentido correcto. (Fig. H)

▲ PRECAUCION:

- Utilice sólo pilas AAA o IEC R03 de 1,5V
- NO trate de recargar las pilas entregadas.
- Todas las pilas deben cambiarse al mismo tiempo.
- NO se deshaga de las pilas al fuego ya que pueden explotar.
- NO instale las pilas con la polaridad (+/-) invertida.
- Mantenga las pilas y otros objetos que puedan tragarse fuera del alcance de niños de corta edad. Llame inmediatamente a un médico si tragara un objeto.
- La Télécommande doit être soigneusement utilisée. Si la Télécommande tombe sur le sol ou est trempée, il est possible qu'elle ne puisse plus transmettre son signal au Purificateur d'Air.
- Utilice cuidadosamente el Control Remoto. Si se cae el Control Remoto al piso o se moja con agua, no podrá seguir transmitiendo la señal al Purificador de Aire.
- Para la operación, deberá apuntarse el control remoto de señales hacia el receptor de señales de la unidad.
- No deberá existir ningún obstáculo entre el transmisor de señales y el receptor de señales.
- El máximo alcance de la señal es de unos 23 pies (7 m) (frente)
- Si el Control Remoto no hace funcionar el Purificador de Aire, cambia las dos pilas (AAA/R03) D3 por otras nuevas. Si el funcionamiento del Purificador de Aire sigue sin ser normal, saque las pilas y, después de transcurrir más de 5 segundos, vuelva a colocarlas en el Control Remoto.
- La vida estimada de la pila es de aproximadamente un año, si se utiliza en condiciones normales, siempre que la pila cuyo período de servicio esté cerca del "período de uso recomendado" se cambie cuanto antes.
- El uso de pilas equivocadas puede provocar peligros como fugas de líquido y daño. Lea cuidadosamente las precauciones en la pila y tenga especial cuidado con los siguientes puntos de uso.
 - Tenga cuidado de no mezclar pilas viejas y nuevas ni de tipos equivocados.
 - Si no se utiliza el Control Remoto durante mucho tiempo (más de un mes), saque las pilas. Si se produce una fuga de líquido, elimine completamente la fuga y cambie por pilas nuevas.

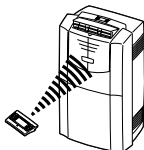

3. INDICACION DE TEMPERATURA

Presionando el botón de cambio C/F (C8), la pantalla cambia entre Celsius y Fahrenheit.

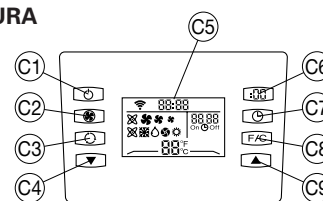

ENCHUFE LCDI (Detección de Corriente de Fuga e Interrupción) (B11)

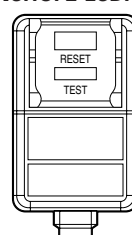

TEST (PRUEBA):

CUANDO HAY UNA FUGA DE CORRIENTE O SE PRESIONA EL BOTÓN DE PRUEBA, LA UNIDAD SE DESCONECTARÁ.

RESET (REPOSICIÓN):

DESPUÉS DE RESOLVER EL PROBLEMA, PRESIONE EL BOTÓN DE REPOSICIÓN.

PASOS DE OPERACION:

1. MUEVA LA REJILLA DE SALIDA DE AIRE HACIA ARRIBA HASTA FIJAR EN POSICION ABIERTA.

Puede seleccionar los dos niveles, ancho o angosto.

ADVERTENCIA: Nunca utilice con la rejilla de salida de aire cerrada.

2. PRESIONE EL BOTON DE CONEXION (C1) A "ON".

Empieza a funcionar la unidad.

3. PRESIONE EL BOTON DE MODO (C3).

Presione el botón de modo (C3) para ajustar a su modo de funcionamiento deseado "COOL", "HEATING", "DEHUMIDIFY", "FAN" o "AUTO".

Modo de enfriamiento (COOLING)

Durante el modo "COOL" el aire se enfría y el aire caliente sale hacia fuera por la manguera del conducto de evacuación. Ajuste la velocidad del ventilador y la temperatura de acuerdo con su nivel de comodidad deseado.

NOTA: La manguera del conducto de evacuación debe ventilarse al exterior de la habitación cuando utilice el modo de enfriamiento.

Modo de calefacción (HEATING)

El modo "HEATING" de esta unidad funciona mediante el principio de bomba de calor. Esto hace que la unidad sea más eficiente que una calefacción eléctrica normal. El modo "HEATING" sólo puede ser activado cuando la temperatura ambiente es inferior a los 17°C. Dependiendo de la temperatura exterior, la unidad detendrá la producción de calor regularmente para de esta manera derretir el hielo que se haya acumulado. Cuanto más baja sea la temperatura exterior, con mayor frecuencia ocurrirá esto. En este modo, la temperatura deseada puede ser ajustada entre los 16°C y los 27°C.

NOTA: Cuando la unidad funciona en modo "HEATING", se deberán conectar las mangueras de evacuación y permitir que salgan al exterior. Para prevenir el deterioro de la unidad, se debe esperar entre dos a tres minutos para cambiar de modo refrigeración o deshumificación a modo calefacción (o a la inversa).

Modo de deshumidificación (DEHUMIDIFY)

El aire se deshumidifica cuando pasa por la unidad sin que esté en el modo de enfriamiento total. El ventilador funciona en el modo del "AUTO". La velocidad del ventilador no se puede ajustar en el funcionamiento del modo de deshumidificación..

2. AJUSTE DEL RELOJ

Presione el botón del reloj (CLOCK) (C6) para que destelle la pantalla del reloj en el cristal líquido. Presione el botón de subida "▲" (C9) o el botón de bajada "▼" (C4). Cada segundo que mantenga presionado, el reloj en el cristal líquido avanza a intervalos de 1 minuto.

Presione el botón de subida "▲" (C9) o el botón de bajada "▼" (C4) y mantenga presionado más de un segundo. El reloj en el cristal líquido cambia a intervalos de 30 minutos. Cuando termine el ajuste, presione el botón del reloj (CLOCK) (C6) otra vez para confirmar el ajuste. Deja de destellar el reloj en la pantalla de cristal líquido.

Modo del ventilador (FAN)

El modo "FAN" produce sólo la circulación del aire de la habitación y no puede ajustar la temperatura de la habitación.

NOTA: No es necesario extraer el aire en el modo del ventilador.

Modo automático (AUTO)

Al conectar la unidad se selecciona el modo "Auto". La unidad cambia el modo de funcionamiento y se ajusta automáticamente la velocidad del ventilador de acuerdo a la temperatura ambiente.

4. AJUSTE DE TEMPERATURA

Ajuste la temperatura deseada de la habitación presionando el botón de subida "▲" (C9) o el botón de bajada "▼" (C4). La gama de ajustes está entre 64°F (18°C) a 90°F (32°C) Mode de calefacción: 61°F (16°C) a 81°F (27°C)). La pantalla sólo muestra la temperatura ajustada.

NOTA: Cuando seleccione el modo AUTO, DEHUMIDIFY o FAN, el botón de ajuste de temperatura no funciona.

5. AJUSTE DE VELOCIDAD DEL VENTILADOR

Presione el botón de velocidad del ventilador (C2) para ajustar a la velocidad de flujo de aire deseada.

Auto [ⓧ] ... Funcionamiento en el modo automático
High (Alto) [Ⓢ] ... Funcionamiento en el flujo de aire rápido
Med [Ⓣ] ... Funcionamiento en el flujo de aire medio
Low (Bajo) [Ⓤ] ... Funcionamiento en el flujo de aire lento

6. DEFLECTOR DE AIRE (Fig. E)

El deflector vertical (A4) puede ajustarse manualmente a la derecha e izquierda en el sentido deseado.

7. PARADA DEL FUNCIONAMIENTO

Presione el botón de conexión (C1).

FUNCIONAMIENTO DEL TIMER

Presione el botón del timer (C7) cuando la unidad está conectada para activar el timer de desconexión (ON Timer). Presione el botón del timer (C7) cuando la unidad está desconecta para activar el timer de conexión (OFF Timer). Ajuste la hora deseada presionando el botón de subida "▲" (C9) o el botón de bajada "▼" (C4) y presione otra vez el botón del timer. El LED azul se encenderá en el interruptor ON/OFF de emergencia. Para cancelar el timer de conexión o lo de desconexión, presione el botón de conexión (C1). La gama de ajustes del timer es de 1 - 12 horas. "00" = Sin ajustes del timer.

INTERRUPTOR ON/OFF DE EMERGENCIA (PANTALLA DE LED) (A5)

Este interruptor se utiliza cuando debe conectar o desconectar provisoriamente.

Cuando presiona el interruptor ON/OFF de emergencia (A5), la unidad empieza a funcionar. El modo de funcionamiento y el modo de velocidad del ventilador está en el modo automático. Presione otra vez el interruptor ON/OFF de emergencia (A5) para que la unidad deje de funcionar.

PANTALLA DE LED

La pantalla de LED indica el modo de funcionamiento, el modo de funcionamiento del timer y las advertencias.

A continuación se da el detalle de las indicaciones.

NOTA: El LED naranja se enciende para mostrar que rojo/verde se encienden simultáneamente.

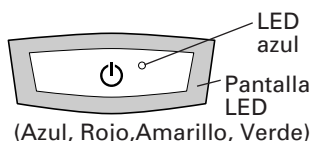

(Azul, Rojo, Amarillo, Verde)

Modo de funcionamiento

Modo de enfriamiento (COOL) (Azul)
Modo de calefacción (HEATING) (Rojo)
Modo de dehumidificación ... (DEHUMIDIFY) ... (Amarillo)
Modo de ventilador (FAN) (Verde)

NOTA: En el modo AUTO, la unidad cambiará automáticamente su modo de funcionamiento.

Funcionamiento del timer de desconexión (OFF Timer)

Modo de enfriamiento (COOL) (Azul)
Modo de calefacción (HEATING) (Rojo)
Modo de dehumidificación ... (DEHUMIDIFY) ... (Amarillo)
Modo de ventilador (FAN) (Verde)
Se enciende el LED azul.

NOTA: En el modo AUTO, la unidad cambiará automáticamente su modo de funcionamiento.

Funcionamiento del timer de conexión (ON Timer)

Destella el LED azul.

Tanque de agua lleno

Si el tanque de agua está lleno, destella el indicador LED rojo. Cuando el tanque de agua está lleno, la unidad deja de funcionar. Después de vaciar el agua del tanque, presione el botón de conexión para que funcione la unidad y estará en el modo en el que estaba antes de llenarse el tanque.

Indicador de limpieza del filtro

Destella el LED azul.

NOTA: Cuando deba cambiar los filtros, destella el LED azul en el interruptor ON/OFF de emergencia. Aparece sólo en el funcionamiento.

PRECAUCION: Cuando el LED azul empieza a destellar en el "Interruptor ON/OFF de emergencia" en el Gabinete, verifique y limpie los filtros de aire en el Panel Trasero. Y después presione el "Interruptor ON/OFF de emergencia" durante 4 segundos para reiniciar y detener el destello.

Indicador de defecto

Cuando el indicador de defecto se enciende, esto representa que el cableado interior falló.

1. Parte superior - Azul
2. Parte inferior - Azul

En caso de estas 2 fallas, hable con su tienda.

4. DRENAJE DE AGUA EXCESIVA (Fig. F)

1. Drene el exceso de agua del tanque colocando una bandeja debajo de la salida de agua de drenaje. (F2)
2. Abra el tapón de drenaje y deje que el agua se drene en la bandeja.
3. Cuando el agua deja de salir, vuelva a colocar el tapón de drenaje.
4. Retire la bandeja de agua.
5. Haga funcionar la unidad en la modalidad de ventilador para secar el interior de la unidad.

5. LIMPIEZA**LIMPIEZA DE LA REJILLA DE ENTRADA DE AIRE (Fig. G)**

1. Limpie la rejilla de entrada de aire (B1) una vez cada dos semanas.
2. Para desmontar la rejilla de entrada de aire (B1), tire de la rejilla.
3. Elimine el polvo con una aspiradora.

ADVERTENCIA: DO NOT touch the evaporator. It may cause injury or damage.

LIMPIEZA DE LA SUPERFICIE

Limpie el exterior de la unidad con un paño suave y húmedo.

PRECAUCION: No use NUNCA gasolina, solventes, productos químicos o pulimentador pues se podrán dañar las superficies.

6. ALMACENAMIENTO DE LARGA DURACION

Al final de la estación o cuando no tenga planeado utilizar la unidad durante mucho tiempo, se recomiendan los siguientes procedimientos.

1. Haga funcionar la unidad 5 ó 6 horas únicamente en la modalidad "FAN" (ventilador para que se seque el interior).
2. Drene el agua del tanque.
3. Desenchufe la unidad.
4. Limpie la unidad frotando la suciedad o polvo en la unidad con un paño suave húmedo o una aspiradora de polvo y vuelva a frotar con un paño suave seco.
5. Limpie la rejilla de toma de aire (B1) y reinstálelo.
6. Almacene la unidad.

Los conductos de escape pueden ponerse en el panel trasero. La caja de cartón original es el mejor sitio para guardar su unidad. Si no ha conservado los materiales de embalaje originales, cubra la unidad con una bolsa grande de plástico y guárdela en un lugar seco y fresco.

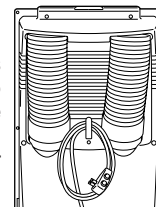

PRECAUCION: SIEMPRE almacene la unidad en posición vertical. NO ponga objetos pesados encima de la unidad.

7. TRANSPORTE

Durante el transporte, se recomienda colocar la unidad en posición vertical. Si no es posible, transpórtela acostada sobre el lado trasero y al llegar a destino regrésela a la posición vertical. Espere por lo menos diez (10) minutos antes de usarla. Antes de transportar/mover la unidad compruebe que el tanque de drenaje esté vacío.

PRECAUCION: SIEMPRE levante la unidad entre dos personas.

8. LOCALIZACION DE AVERIAS

SÍNTOMA	CAUSA	SOLUCION
La unidad no funciona.	- Falla de la alimentación. - Enchufe mal conectado. - El indicador de tanque lleno está encendido. El tanque está lleno. - Fuga de corriente, o el botón de prueba del enchufe LCDI está presionado.	- Espere hasta que vuelva la electricidad. - Enchufe nuevamente. - Elimine el agua de drenaje del tanque de drenaje. - Presione el botón de reinicio después de resolver el problema.
La unidad se detiene repentinamente durante el funcionamiento	- La temperatura interior ha llegado al nivel de temperatura ajustado. - Se acabó el tiempo prefijado. - El indicador de tanque lleno está encendido. El tanque está lleno.	- Reajuste el nivel de temperatura. - Reajuste el timer. - Elimine el agua de drenaje del tanque de drenaje.
La unidad funciona intermitentemente	- Mal funcionamiento - Temperatura ambiente demasiado alta o baja. - La manguera del conducto de evacuación está tapado.	- Llame su tienda. - Verifique la manguera del conducto.
La unidad funciona pero no se enfría la habitación	- La ventana o puerta se dejó abierta en la habitación. - Hay una fuente de calor en la habitación o demasiadas personas en ella. - La rejilla de entrada de aire está tapada. - El filtro está muy sucio. - El ajuste de temperatura está demasiado alto.	- Cierre todas las ventanas y puertas. - Saque la fuente de calor de la habitación. - Limpie la rejilla de entrada de aire. - Cambie el filtro. - Baje el ajuste de temperatura.
El agua condensada se derrama cuando mueva la	- El tanque está casi lleno.	- Abra el tapón de drenaje en la parte inferior de la unidad, drene el agua y la unidad funcionará automáticamente.

ANTES DE LLAMAR EL SERVICIO

Las siguientes condiciones no son anomalías.

Silbido o ruido sordo:	⇒ Producido por el refrigerante circulando dentro de los tubos.
Chirrido :	⇒ Producido por el acondicionador de aire debido a la expansión o contracción producida por los cambios de temperatura.
Olores :	⇒ El olor de los cigarrillos, cosméticos o alimentos podría acumularse en la unidad interior.
La unidad no arranca ni cambia inmediatamente de modalidad de operación :	⇒ Para evitar que se sobrecargue el motor del compresor, la unidad dejará de funcionar durante más de 3 minutos.
Destella el LED azul.	⇒ Vea el "Indicador de limpieza del filtro"; página 10.

9. ESPECIFICACIONES

MODELO	TAD-T32JW
CAPACIDAD DE ENFRIAMIENTO	12.000 BTU/H
CAPACIDAD DE CALEFACCIÓN	11.000 BTU/H
CAPACIDAD DE DESHUMIDIFICACIÓN	0,58 gal/h (2,2 L/H)
FUENTE DE ALIMENTACIÓN	Monofásico 115V, 60Hz
CONSUMO ELÉCTRICO	1200 W (Enfriamiento), 1050 W (Calefacción)
CORRIENTE DE FUNCIONAMIENTO	10,5 A (Enfriamiento), 9,5 A (Calefacción)
FLUJO DE AIRE (MÁX.)	250 CFM (425 m³/h)
GAMA DE TEMP. DE FUNCIONAMIENTO	64°F~95°F (18°C~35°C)
DIMENSIONES (AnxAI×Prof)	20"×36"×16-1/2" (508×915×418 mm)
PESO	84 Lbs. (38 kg)
COMPRESOR	Rotatorio
REFRIGERANTE	R-410A

NOTA: La capacidad del aire de enfriamiento variará según la temperatura y la humedad de la habitación.

10. ACCESORIOS DEL KIT DE VENTILACION

Si se va a usar la unidad para uso exclusivo en un solo lugar, se conseguirá mejorar la eficiencia de la refrigeración usando los siguientes accesorios del kit de ventilación.

JUEGO DE CONDUCTO DE EVACUACIÓN (TUBO FLEXIBLE) (Fig. I)

2 pzas.

Máx. 4 pies (1,2 m)

KIT DEL PANEL DE VENTANA "C" (Fig. J)

Kit del panel de ventana "C"

Para ventanas correderas y de guillotina

Máx. 37 pulg. (94 cm)

Mín. 28-1/4 pulg. (72 cm)

EMPLEO DEL JUEGO DEL CONDUCTO DE EVACUACION (Fig. I)

- Extienda un lado de los extremos del conducto de escape de la manguera (flexible) (I2) alrededor 4 pul. (100mm)
- Inserte ambos extremos de la manguera del conducto de evacuación (tubo flexible) (I2) en las toberas del adaptador de la manguera del conducto de evacuación (I1) girando en sentido antihorario hasta que se bloquean.
- Fije una de las toberas adaptadoras de la manguera de escape en la salida trasera de la unidad. Este trabajo se completa deslizando la tobera adaptadora de la manguera conducto de escape hacia atrás sobre la unidad trasera de escape, la cual se ensamblará sobre la hendidura S que hay en el conector de la unidad.
- Alargue la manguera del conducto de evacuación (I2) y cierre la ventana o puerta hasta el máximo atrapando la tobera del adaptador de la manguera del conducto de evacuación (I1).

NOTA: Coloque la unidad lo más cerca que sea posible de la ventana o puerta.

USO DEL KIT DEL PANEL DE VENTANA (Fig. J)

NOTA: Es posible hacer instalaciones en la ventana utilizando el juego del conducto de evacuación y el kit del panel de ventana. En el caso del tipo conducto gemelo, utilice siempre el kit del panel de ventana "C".

- Fije la tobera de la rejilla de la manguera del conducto de evacuación (J3) en el panel de ventana con cuatro (4) tornillos. Asegúrese que el panel está alargado de tal forma que los tor

NOTA: En el caso del tipo conducto gemelo, fije las dos toberas del adaptador de la manguera del conducto de evacuación.

2. Inserte el extremo de las mangueras conductoras del escape (I2) en las toberas adaptadoras de la manguera del conducto de escape (I1), girándola en dirección a las agujas del reloj hasta que pare de girar.
3. Abra la ventana.
4. Coloque el panel de ventana en la ventana, alargando hasta que se adecúe al ancho de la ventana. Cuando se alarga el panel, éste puede bloquearse en el ancho apretando los dos (2) tornillos (J5) en el panel superior.
5. Cierre la ventana.
6. Coloque la tobera del adaptador de la manguera del conducto de evacuación (I1) en la rejilla de la manguera del conducto de evacuación (J3).
7. Cuando no se utiliza, la tobera del adaptador de la manguera del conducto de evacuación (I1) puede cerrarse con la cubierta (J4) para la rejilla de la manguera del conducto de evacuación (J3) entregada.

NOTA: El mismo procedimiento puede adaptarse para la instalación vertical en ventanas deslizantes.

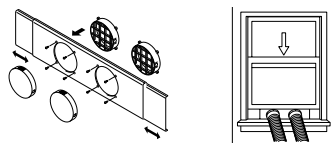

Retirada del Juego de Conductos de Escape (Fig.I)

1. Gire las toberas adaptadoras de la manguera conducto del escape (I1) en dirección a las agujas del reloj para retirar las toberas adaptadoras de las mangueras conducto del escape (I1) de las hendiduras que hay en el conector de la unidad. (B5 o B9)
2. Tire hacia fuera de las toberas adaptadoras de la manguera conducto de escape de las hendiduras que hay sobre el conector.
3. Gire las toberas adaptadoras de la manguera del conducto de escape (I1) en dirección a las agujas del reloj para retirar las toberas de la manguera (I1) de las hendiduras que hay sobre la rejilla de la manguera conducto de escape (J3).
4. Extraiga tirando hacia fuera de las toberas adaptadoras de la manguera conducto de escape (I1) de las hendiduras que hay sobre la rejilla de la manguera conducto del escape (J3).

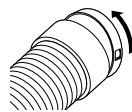

ACCESORIOS OPCIONALES

Cuando sea necesario un panel de ventana de tamaño más largo, compre el panel de ventana de alargue "B" y utilice con el panel de ventana original "C".

Pieza #22740286 PANEL DE VENTANA DE ALARGUE "B" (M)
31-1/2" (80 cm)



Pieza #22740288 PANEL DE VENTANA DE ALARGUE "B" (L)
56" (142 cm)



Pieza #22740255 TOBERA DE SALIDA DE AIRE

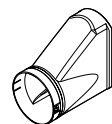

LISTA DE PIEZAS (TAD-T32JW)

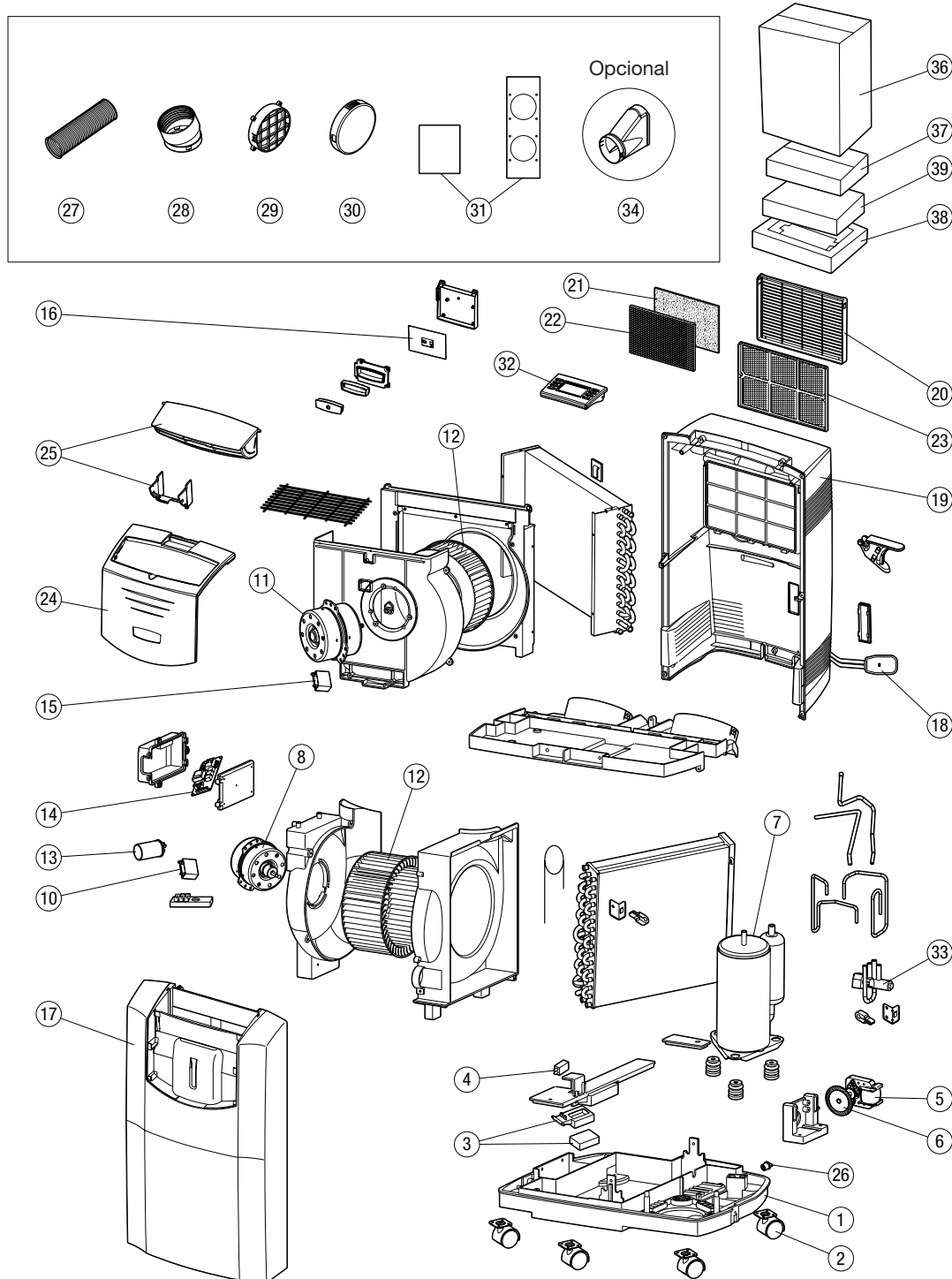

N° REF	N° PIEZA	DESCRIPCION	N° REF	N° PIEZA	DESCRIPCION	N° REF	N° PIEZA	DESCRIPCION
1	22740529	Conjunto de bandeja base	15	22740448	Condensador C	28	22740254	Tobera de adaptador de la manguera del conducto de evacuación
2	22740570	Rueda	16	22740617	Circuito de la luz indicadora			
3	22740230	Flotador	17	22740457	Panel delantero	29	22740253	Rejilla de la manguera del conducto de evacuación
4	22740206	Micro-interruptor	18	22740635	Cable de alimentación			
5	22740522	Motor de drenaje	19	22740551	Panel trasero	30	22740252	Cubierta
6	22740223	Aleta	20	22740445	Rejilla de toma de aire	31	22740481	Kit del panel de ventana "C"
7	22740613	Compresor	21	22740403	Filtro HAF (Opción)	32	22740676	Control remoto
8	22740520	Motor de ventilador trasero	22	22740440	Filtro de carbón	33	22740677	Montaje de 4 válvulas
9	22740642	Ventilador trasero	23	22740443	Abrazadera de filtro	34	22740255	Tobera de salida de aire (Opción)
10	22740646	Condensador A (Trasero)	24	22740428	Cubierta delantera			
11	22740518	Motor de ventilador delantero	25	22740444	Rejilla de la salida de aire	35	22740695	Manual de instrucciones
12	22740541	Ventilador delantero	26	22740480	Tapa de drenaje	36	22740699	Caja de cartón
13	22740647	Condensador B (Delantero)	27	22740449	Manguera del conducto de evacuación			
14	22740612	Tarjeta de circuitos principal						

GARANTIA LIMITADA

TOYOTOMI CO., LTD. ("TOYOTOMI") garantiza al comprador que este producto y sus correspondientes piezas están libres de defectos en material y mano de obra bajo empleo y servicio normales por un período de DOCE (12) MESES a partir de la fecha de la entrega al comprador original, sujeto a los siguientes términos y condiciones:

Esta garantía cubre : Al producto o cualquier pieza del mismo que presente defectos de material o de mano de obra.

Qué es lo que no está cubierto:

Esta garantía no cubre ningún daño resultante de la negligencia de terceros; error de instalación, operación o mantenimiento de la unidad de conformidad con las instrucciones de instalación (las instrucciones de operación y mantenimiento se entregan con cada unidad nueva); uso indebido, accidentes, alteración, empleo de piezas y accesorios no autorizados o no estandarizados de TOYOTOMI; fallo eléctrico que resultaren por ejemplo de una sobrecorriente transitoria fuerte, cortocircuito, etc.; instalación incorrecta, o reparación por personal ajeno al establecimiento de servicio especificado por TOYOTOMI.

Titularidad : El comprador original al detalle.

Alcance: TOYOTOMI, a opción propia, reparará o sustituirá gratuitamente todas las piezas defectuosas cubiertas por esta garantía limitada sobre una base de "devolución" a su proveedor o distribuidor autorizado TOYOTOMI más cercano.

Cómo debe reclamar el servicio de garantía: Deberá devolver el producto o componente defectuoso a cualquier proveedor o distribuidor autorizado de TOYOTOMI junto con esta GARANTIA LIMITADA y una copia de su boleta de compra, boleta de la tarjeta de crédito o cualquier otra prueba fehaciente de compra y de la fecha de entrega del producto. Si no dispone de servicio en su localidad, comuníquese con nuestro DEPARTAMENTO DE ATENCION AL CLIENTE en :

SHILAC ENTERPRISES INC.
23848 Hawthorne Blvd. (#100)
Torrance CA 90505
(310)791-2855

TOYOTOMI U.S.A., INC.
604 Federal Road, Brookfield, CT 06804
(203)775-1909

LO ANTERIOR EXPRESA TODAS LAS OBLIGACIONES Y RESPONSABILIDADES DE TOYOTOMI CON RESPECTO A LA CALIDAD DEL PRODUCTO SUMINISTRADO POR EL MISMO. TODAS LAS DEMAS GARANTIAS, EXPRESAS O IMPLICITAS, INCLUYENDO GARANTIAS IMPLICITAS DE COMERCIALIDAD E IDONEIDAD PARA UN PROPOSITO EN PARTICULAR, QUEDAN RECHAZADAS. TOYOTOMI NO SERA RESPONSABLE DE NINGUNA MANERA POR LOS LAS PERDIDAS QUE RESULTAREN DEL USO DE ESTE PRODUCTO, NI DE CUALESQUIERA GASTOS O INCONVENIENTES INCURRIDOS, PÉRDIDA DE LUCRO O POR LOS DAÑOS DIRECTOS O CONSECUENTES QUE PUDIERAN SURGIR DEL USO O ERROR DE USO, DE INCAPACIDAD EN EL USO, O POR LOS DAÑOS RESULTANTES DE O ATRIBUIBLES A DEFECTOS DEL PRODUCTO.

Sólo TOYOTOMI cuenta con la autorización para extender o modificar los términos de esta garantía limitada.

En algunos estados no se permiten limitaciones o exclusiones en cuanto a la duración de las garantías implícitas, o no permiten la exclusión o la limitación de daños incidentales o consecuentes, de manera que es posible que la antedicha limitación o exclusión no se aplique a usted. Esta garantía limitada le confiere a usted derechos legales específicos, y tal vez le correspondan otros derechos que pueden variar de un estado a otro.

PRESENTATION GENERALE

Ce dispositif a été conçu pour fournir de l'air frais à l'endroit précis désiré.

Il contribuera à l'amélioration de votre confort personnel aussi bien lorsque vous êtes à votre poste de travail qu'en train de vous relaxer dans votre fauteuil.

Doté de quatre (4) roulettes, ce dispositif peut être aisément déplacé de pièce en pièce. Tout en rafraîchissant l'air, il le déshumidifie, créant ainsi une atmosphère agréable même lorsqu'il pleut ou fait humide à l'extérieur. De plus, utilisé en tant que déshumidificateur, cet appareil permet de conserver en bon état les meubles et les tissus d'ameublement.

Les conditionneurs d'air conventionnels utilisent énormément d'énergie pour refroidir la pièce, y compris les murs et tout ce qui se trouve dans la pièce. Le dispositif crée une zone d'air frais et sec uniquement là où l'on en a besoin. Il ne gaspille pas d'énergie à refroidir tout l'environnement.

Il est d'une utilisation facile : une fois que vous l'avez réglé en choisissant les fonctions voulues, ce réglage reste en mémoire dans le dispositif. La minuterie incorporée vous permet de régler la durée de fonctionnement de 1 à 12 heures, le dispositif s'arrêtant automatiquement une fois ce temps écoulé. Cette fonction est pratique, surtout au moment d'aller se coucher.

L'évacuation de l'air rejeté n'est pas nécessaire. Cependant, lorsque le dispositif est toujours utilisé au même endroit, il est possible d'accroître son efficacité en utilisant le kit d'évacuation disponible comme accessoire optionnel.

CARACTERISTIQUES DE FONCTIONNEMENT

1. REFROIDISSEMENT

L'air rafraîchi sort à travers les volets, propulsé par le ventilateur brasseur d'air dont la vitesse est réglable (3 positions).

2. CHAUFFAGE

De l'air chaud est dirigé vers la grille de sortie d'air par le ventilateur brasseur à vitesse réglable (3 positions).

3. FONCTIONNEMENT AUTOMATIQUE

Le dispositif va sélectionner automatiquement son mode et la vitesse du ventilateur en fonction de la température de l'environnement.

4. CONTROLE THERMIQUE

Le compresseur passe automatiquement sur ON ou OFF pour maintenir la température voulue.

5. MINUTERIE

Le dispositif se met en marche ou s'éteint après l'écoulement de la durée réglée (1, 2, 3, ...12 heures).

6. ARRET AUTOMATIQUE EN CAS DE RESERVOIR PLEIN

Lorsque le réservoir de vidange est plein, le dispositif s'arrête automatiquement. Dans ce cas, vider le réservoir, le replacer et appuyer deux fois sur le bouton marche/arrêt « POWER » pour remettre l'appareil en marche.

7. TRIPLE FILTRE A AIR

Un pré-filtre protège le dispositif de la poussière, le filtre HAF (En option) purifie l'air en circulation et un filtre au charbon élimine toutes les mauvaises odeurs.

1. DESCRIPTION

Fig. A VUE DE FACE

- A1 Télécommande (amovible)
- A2 Grille de sortie d'air
- A3 Auvent horizontal
- A4 Auvent vertical
- A5 Interrupteur ON/OFF d'urgence
- A6 Panneau frontal

Fig. B ARRIERE

- B1 Grille de prise d'air
- B2 Filtre HAF (En option)
- B3 Filtre au charbon (interne)
- B4 Attache du filtre (interne)
- B5 Ouverture de la prise d'air
- B6 Sortie de vidange de l'eau
- B7 Cordon secteur
- B8 Accroche du cordon
- B9 Sortie d'évacuation
- B10 Roulette
- B11 Prise d'alimentation LCDI

Fig. C TELECOMMANDE (AMOVIBLE)

- C1 Bouton marche/arrêt
- C2 Bouton de vitesse de ventilation
- C3 Bouton de mode
- C4 Bouton bas
- C5 Affichage digital LCD
- C6 Bouton de l'horloge (CLOCK)
- C7 Bouton de la minuterie
- C8 Bouton de sélection C/F
- C9 Bouton haut
- C10 Indicateur de la vitesse de ventilation

- C11 Indicateur du mode
- C12 Indicateur du signal de lancement
- C13 Indicateur de l'horloge
- C14 Indicateur C/F
- C15 Indicateur de réglage de la température
- C16 Indicateur de réglage de la minuterie
- C17 Indicateur ON/OFF de la minuterie

Fig. I TUYAUTERIE D'EVACUATION

- I1 Canule adaptatrice pour le tuyau de la gaine d'évacuation (4 pièces)
- I2 Gaine d'évacuation (2 pièces)

Fig. J KIT PANNEAU FENETRE

- J1 Panneau de la fenêtre "C"
- J2 Extension du panneau de la fenêtre (2 pièces)
- J3 Grille de la gaine d'évacuation (2 pièces)
- J4 Couvercle (2 pièces)
- J5 Vis

2. CONSIGNES DE SECURITE

▲ IMPORTANT

- Lire soigneusement le mode d'emploi avant de faire fonctionner l'appareil.
- L'appareil est conçu pour fonctionner à une température ambiante comprise entre 64°F (18°C) et 95°F (35°C). Si la température ambiante est inférieure à 64°F (18°C), l'eau risque de geler dans les serpentins. Si la température ambiante est supérieure à 95°F (35°C), le compresseur s'arrête automatiquement à des fins d'auto-protection.
- Après avoir arrêté l'appareil, TOUJOURS attendre 3 minutes avant de le remettre en marche.

▲ MISES EN GARDE

- Ne JAMAIS laisser de petits enfants, de personnes handicapées ni de personnes âgées en plein dans le courant d'air. Régler l'orientation du courant d'air.
- Empêcher les enfants d'approcher de l'appareil. Le ventilateur qui se trouve à l'intérieur présente un danger réel pour les enfants du fait qu'il tourne à grande vitesse et l'appareil ne doit pas être couvert car cela ferait baisser ses performances ou l'empêcherait de fonctionner.
- Ne RIEN insérer à l'endroit des entrées ou des sorties d'air.
- NE PAS débrancher l'appareil avec des mains mouillées, cela présente un risque d'électrocution.
- NE PAS faire fonctionner l'appareil dans un lieu humide comme une salle de bain, par exemple.
- TOUJOURS brancher l'appareil sur une prise de courant de 115 volts, 60 Hz, monophasé.
- S'assurer que la fiche est fermement insérée dans la prise de courant.
- NE PAS faire passer le cordon secteur sous une moquette, un paillason ni un tapis de quelque nature que ce soit.
- NE PAS raccourcir, abîmer ni modifier le cordon secteur de quelque façon que ce soit.
- NE PAS exercer une force ou une pression excessive sur le cordon secteur.
- S'assurer qu'il n'y a pas de poussière sur la fiche du cordon secteur.
- NE PAS utiliser de rallonge électrique.
- NE PAS mettre en marche et arrêter l'appareil en le branchant et le débranchant, cela présente un risque d'incendie ou d'électrocution.
- Par temps orageux (risque de foudre), arrêter l'appareil et le débrancher.
- NE PAS toucher l'évaporateur, le condenseur ni les tuyauteries.
- NE JAMAIS utiliser lorsque le filtre n'est pas installé.
- Toujours faire soulever le dispositif par deux personnes.

▲ PRECAUTIONS

- Laisser un espace d'au moins 20 in. (50 cm) entre l'appareil et les murs ou tout autre objet.(Fig. D)
- Si l'appareil fonctionne en mode de REFROIDISSEMENT dans un lieu à très haute teneur en humidité, la plaque de dessus et la plaque arrière risquent de se couvrir de gouttellettes de buée. Essuyer ces gouttellettes avant qu'elles ne tombent sur le parquet ou le tapis.
- Veuillez vidanger l'eau avant de déplacer le dispositif.
- Pour limiter la corrosion de l'appareil, NE PAS l'utiliser dans une ambiance saline ou excessivement humide.
- NE PAS faire fonctionner l'appareil en plein soleil.
- NE PAS utiliser l'appareil dans des buts particuliers tels que pour la conservation des aliments, des appareils de précision, des objets d'art, des médicaments, etc. ou pour le soin des animaux ou des plantes.
- NE PAS placer d'animaux, de plantes ni d'appareil à combustion (p. ex. cuisinière à gaz) en plein dans le courant d'air de l'appareil.
- NE PAS s'asseoir et ne rien poser sur l'appareil.
- NE PAS coucher l'appareil sur le flanc ni à l'envers (haut en bas)

3. FONCTIONNEMENT

AVANT LA MISE EN MARCHÉ INSTALLATION DES FILTRES

- Veuillez vous assurer de la mise en place des filtres avant toute utilisation de l'appareil.
- 1. Veuillez tirer vers vous la grille de prise d'air (B1) (20) et l'ôter.
- 2. Veuillez sortir de l'emballage le filtre au charbon (B3) (21).
- 3. Veuillez mettre en place le filtre au charbon (B3) (21) en assemblant l'attache du filtre (B4) (23).

TELECOMMANDE (Amovible) (A1)

N.B: Cette télécommande peut être rangée en haut du dispositif.

1. INSERTION DES PILES

Otez le couvercle à l'arrière de la télécommande et insérez les piles avec les pôles (+) et (-) dirigés dans la bonne direction. (Fig. H)

⚠ ATTENTION:

- Veuillez seulement utiliser des piles de 1,5V AAA ou IEC R03
- Veuillez NE PAS essayer de recharger les piles fournies
- Toutes les piles doivent être remplacées en même temps
- Veuillez NE PAS jeter les piles dans un feu où elles risqueraient d'exploser
- Veuillez NE PAS insérer les piles en inversant leur polarité (+/-)
- Veuillez conserver hors de portée des enfants les piles ou tout autre élément qui pourrait être avalé. Veuillez appeler immédiatement un docteur si un élément est avalé.
- La télécommande doit être utilisée avec soin. Si elle tombe sur le plancher ou si de l'eau est répandue dessus, la transmission du signal à l'appareil pourra être impossible.
- La portée maximale du signal est d'environ 7 m (avant).
- A l'utilisation, pointez l'émetteur vers le récepteur de signal de télécommande de l'appareil intérieur.
- N'autorisez pas d'obstacle entre la tête émettrice du signal et le récepteur du signal.
- Si la télécommande n'active pas l'appareil, remplacez les deux piles (R03) par des neuves. Si l'appareil ne fonctionne toujours pas normalement, retirez les piles, attendez plus de 5 secondes et remettez-les dans la télécommande.
- La vie de service estimée d'une pile est d'environ un an, si elle est utilisée dans des conditions normales, à condition qu'une pile dont la période de service est proche de la "période de fonctionnement recommandée" soit remplacée rapidement.
- L'emploi de piles erronées peut provoquer des risques comme une fuite de liquide et l'affaissement. Lisez bien les précautions indiquées sur la pile et suivez-les attentivement.
 - Faites attention de ne pas mélanger des piles ancienne et neuve, ni d'utiliser des types incorrects.
 - Si la télécommande doit rester inutilisée pendant longtemps (plus d'un mois), retirez les piles. En cas de fuite de liquide, nettoyez complètement le liquide répandu et remplacez les piles par des piles neuves.

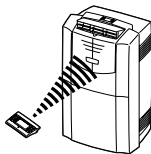

2. REGLAGE DE L'HORLOGE

Appuyez sur le bouton de l'horloge (CLOCK) (C6) et l'affichage digital de l'horloge clignote. Appuyez sur le bouton haut "▲" (C9) ou le bouton bas "▼" (C4). Pour chaque seconde de pression, l'affichage digital change le réglage par 1 minute d'intervalle.

Si vous appuyez sur le bouton haut "▲" (C9) ou le bouton bas "▼" (C4) et maintenez votre pression plus d'une seconde, l'affichage digital change le réglage par 30 minutes d'intervalle.

Lorsque le réglage est achevé, appuyez sur le bouton de l'horloge (C6) à nouveau pour confirmer le réglage. L'affichage digital de l'horloge cesse de clignoter.

3. AFFICHAGE DE LA TEMPERATURE

En appuyant sur le bouton de sélection C/F (C8), l'affichage commute entre Celsius et Fahrenheit.

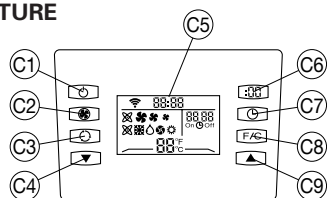

PRISE LCDI (Détection du courant de fuite et arrêt) (B11)

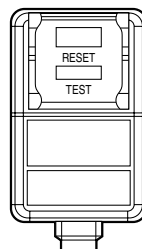

TEST:

LORS DU COURANT DE FUITE OU SI LE BOUTON DE TEST EST PRESSE, L'ALIMENTATION DE L'APPAREIL EST COUPEE.

RESET(REINITIALISATION):

APRES AVOIR RESOLU LE PROBLEME, VEUILLEZ APPUYER SUR LE BOUTON DE REINITIALISATION.

PROCEDURE DE FONCTIONNEMENT

1. OUVREZ DIRECTEMENT LA GRILLE DE SORTIE D'AIR VERS LE HAUT JUSQU'A CE QU'ELLE SE VERROUILLE.

Vous pouvez sélectionner les deux niveaux, large ou étroit.

AVERTISSEMENT: Ne jamais utiliser avec la grille de sortie d'air fermée.

2. METTEZ LE BOUTON DE MARCHÉ/ARRET (C1) SUR "ON (MARCHÉ)".

Le dispositif commence à fonctionner.

3. APPUYEZ SUR LE BOUTON DE MARCHÉ (C3).

Appuyez sur le bouton de marche (C3) pour régler le mode de fonctionnement désiré sur refroidissement "COOL", "HEATING", déshumidification "DEHUMIDIFY", ventilation "FAN" ou automatique "AUTO".

Mode refroidissement (COOL)

Pendant le mode refroidissement "COOL", l'air est refroidi et l'air chaud est évacué vers l'air extérieur à travers la gaine d'évacuation. Ajustez la vitesse de ventilation et la température conformément au niveau de confort que vous désirez.

N.B: La gaine d'évacuation doit donner sur l'extérieur de la pièce lorsque vous utilisez le mode refroidissement.

Mode CHAUFFAGE

Le mode "CHAUFFAGE" de cet appareil fonctionne sur le principe de la thermopompe, ce qui le rend plus efficace qu'un chauffage électrique normal. Le mode "CHAUFFAGE" peut seulement être activé quand la température ambiante est inférieure à 81°F (27°C). Selon la température extérieure, l'appareil arrêtera régulièrement le chauffage pour faire fondre la glace accumulée. Plus la température extérieure est basse, plus cela se produira fréquemment. En ce mode, la température souhaitée peut être réglée entre 61°F (16°C) et 81°F (27°C).

N.B: Quand cet appareil est en mode "CHAUFFAGE", les deux gaines d'évacuation doivent être connectées et menées à l'extérieur.

Pour éviter d'endommager l'appareil, le passage du mode refroidissement ou déshumidification au mode chauffage (ou l'inverse) prend deux à trois minutes.

Mode de déshumidification (DEHUMIDIFY)

L'air est déshumidifié lors de son passage à travers le dispositif sans être en plein mode refroidissement. La ventilation fonctionne en mode de automatique "AUTO". La vitesse de ventilation n'est pas ajustable lors du fonctionnement en mode de déshumidification.

Mode de ventilation (FAN)

Le mode de ventilation (FAN) ne permet que la circulation de l'air de la pièce et vous ne pouvez donc pas régler la température de la pièce.

N.B: Le dispositif n'a pas besoin d'être ventilé en mode de ventilation.

Mode automatique (AUTO)

Lors de la mise en marche, le dispositif se met en mode automatique "AUTO". Le dispositif commute son mode de fonctionnement et la vitesse de la ventilation en s'adaptant automatiquement à la température de la pièce.

4. REGLAGE DE LA TEMPERATURE

Réglez la température de la pièce souhaitée en appuyant sur le bouton haut "▲" (C9) ou bas "▼" (C4). Le champ de réglage va de 64°F (18°C) à 90°F (32°C) mode chauffage: 61°F (16°C) à 81°F (27°C)). L'affichage est seulement celui de la température réglée.

N.B: Lorsque vous choisissez Mode automatique "AUTO", déshumidification "DEHUMIDIFY" ou ventilation "FAN", le bouton de réglage de température est invalide.

5. REGLAGE DE LA VITESSE DE VENTILATION

Appuyez sur le bouton de vitesse de ventilation (C2) pour régler le niveau du flux d'air désiré.

Auto [⊗] ... Fonctionnement en mode automatique
 High (Haut) [☼] ... Fonctionnement à un flux d'air élevé
 Moyen [☼] ... Fonctionnement à un flux d'air moyen
 Low (Bas) [*] ... Fonctionnement à un flux d'air bas

6. DEFLEXION DE L'AIR (Fig. E)

L'auvent vertical (A4) peut être réglé manuellement à gauche ou à droite dans la direction désirée.

7. ARRÊT DU FONCTIONNEMENT

Appuyez sur le bouton marche/arrêt (C1).

FONCTIONNEMENT DE LA MINUTERIE

Appuyer sur le bouton de la minuterie (C7) lorsque le dispositif est en marche pour mettre en marche la minuterie d'arrêt (OFF Timer).

Appuyez sur le bouton de la MINUTERIE (C7) lorsque le dispositif est arrêté pour mettre en marche la minuterie de marche (ON Timer).

Réglez le temps désiré en appuyant sur le bouton haut "▲" (C9) ou le bouton bas "▼" (C4) puis appuyez à nouveau sur le bouton de la minuterie. La LED bleue s'allume dans l'interrupteur ON/OFF d'urgence.

Pour annuler la minuterie d'arrêt ou la minuterie de marche, appuyez sur le bouton marche/arrêt (C1).

Le champ de réglage possible va de 1 à 12 heures.

"00" = Pas de réglage de minuterie.

INTERRUPTEUR MARCHE/ARRÊT D'URGENCE (ECRAN LED) (A5)

Cet interrupteur est utilisé lorsque le dispositif doit être mis temporairement sur marche ou arrêt.

Lorsque l'interrupteur ON/OFF d'urgence (A5) est pressé, le dispositif se met en marche. Le mode de fonctionnement et la vitesse de ventilation sont réglés sur le mode automatique.

Appuyez à nouveau sur l'interrupteur ON/OFF d'urgence (A5) et le dispositif arrête son fonctionnement.

ECRAN LED

L'écran LED indique le mode de fonctionnement, le mode de fonctionnement de la minuterie et les avertissements.

Voici ci-dessous le détail de ces indications.

N.B: La LED jaune présente que le rouge / vert s'allument simultanément.

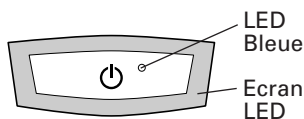

(Bleu, Rouge, Jaune, Vert)

Mode de fonctionnement

Mode refroidissement(COOL) (Bleu)
 Mode refroidissement(HEATING) (Rouge)
 Mode déshumidification.....(DEHUMIDIFY) (Jaune)
 Mode ventilation(FAN) (Vert)

N.B: En mode automatique (AUTO), le dispositif change son mode de fonctionnement automatiquement.

Fonctionnement de la minuterie d'arrêt (OFF Timer)

Mode refroidissement(COOL) (Bleu)
 Mode refroidissement(HEATING) (Rouge)
 Mode déshumidification.....(DEHUMIDIFY) (Jaune)
 Mode ventilation(FAN) (Vert)
 La LED bleue s'allume.

N.B: En mode automatique (AUTO), le dispositif change son mode de fonctionnement automatiquement.

Fonctionnement de la minuterie de marche (ON Timer)

La LED bleue s'allume.

Réservoir d'eau plein

Si le réservoir d'eau est plein, le voyant LED rouge clignote. Lorsque le réservoir d'eau est plein, le dispositif arrête son fonctionnement. Après avoir évacué l'eau du réservoir, appuyez sur le bouton marche/arrêt pour faire fonctionner le dispositif et le dispositif sera sur ce mode avant que le réservoir d'eau soit plein.

Indicateur de nettoyage du filtre

La LED bleue s'allume.

N.B: Lorsque les filtres doivent être changés, la LED bleue clignote dans l'interrupteur ON/OFF d'urgence. Affiché seulement pendant le mode de fonctionnement.

⚠ ATTENTION: Lorsque la LED bleue commence à clignoter sur "Interrupteur ON/OFF d'urgence" à l'avant de l'appareil, veuillez vérifier et nettoyer les Filtres à air du panneau arrière et remplacer si nécessaire ces filtres à air puis appuyer sur l'"Interrupteur ON/OFF d'urgence" pendant 4 secondes pour réinitialiser et arrêter le clignotement.

Indicateur de défaut

Lorsque l'indicateur de défaut s'allume, il s'agit d'une défaillance de raccordement électrique interne.

1. Partie supérieure - Bleu
2. Partie inférieure - Bleu

Si vous obtenez les deux défaillances, veuillez contacter votre revendeur.

4. VIDANGE DE L'EAU EN SURPLUS(Fig. F)

1. Veuillez vidanger l'eau en surplus dans le réservoir en plaçant une casserole sous la sortie de vidange de l'eau. (F2)
2. Veuillez ôter le bouchon de vidange et laisser l'eau s'écouler dans la casserole.
3. Lorsque l'eau cesse de couler, veuillez replacer le bouchon de vidange.
4. Enlevez la casserole d'eau.
5. Faites fonctionner le dispositif en mode "FAN" afin de faire sécher l'intérieur du dispositif.

5. NETTOYAGE NETTOYAGE DU FILTRE A AIR

NETTOYAGE DE LA GRILLE DE PRISE D'AIR (Fig. G)

1. Veuillez nettoyer la grille de prise d'air (B1) une fois toutes les deux semaines.
2. Pour ôter la grille de prise d'air (B1), veuillez la tirer.
3. Enlevez la poussière avec un aspirateur.

⚠ MISE EN GARDE: NE touchez PAS l'évaporateur, vous pourriez vous blesser ou l'endommager.

NETTOYAGE DE L'EXTERIEUR DE L'APPAREIL

Nettoyez la surface extérieure de l'appareil avec un chiffon doux, légèrement mouillé.

⚠ PRECAUTION: N'utilisez JAMAIS d'essence, de solvant, de produits chimiques ni de poudre à récurer car ces produits pourraient endommager la surface de l'appareil.

6. ENTREPOSAGE DE LONGUE DUREE

A la fin de la saison chaude ou lorsque vous ne comptez pas utiliser le dispositif pendant une longue période, nous vous recommandons de suivre la procédure qui suit.

1. Faites marcher l'appareil durant 5 ou 6 heures en mode de ventilation "FAN" afin de bien sécher l'intérieur.
2. Vidangez l'eau du réservoir.
3. Débranchez le dispositif.
4. Nettoyez le dispositif en essuyant toutes les salissures ou poussières sur le dispositif avec un chiffon doux légèrement humide ou un aspirateur puis essuyez à nouveau avec un chiffon doux sec.
5. Nettoyez la grille de prise d'air (B1) et remettez-le en place.
6. Rangez l'appareil. Les poussières de vacu-ation peuvent tre plac dans le panneau arrière. Le mieux est de ranger l'appareil dans son carton d'origine. Si vous n'avez plus ce carton, recouvrez l'appareil d'un grand sac en plastique et rangez-le dans un endroit frais et sec.

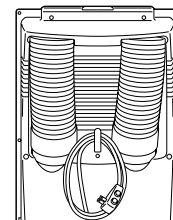

7. TRANSPORT

Il est préférable de transporter l'appareil en position verticale. Les poussières d'évacuation peuvent être placées dans le panneau arrière. Lorsque cela est impossible, couchez-le sur son côté droit et, une fois arrivé à destination, remettez l'appareil en position verticale et attendez au moins 10 minutes avant de le mettre en marche. Avant de déplacer ou de transporter l'appareil, vérifiez que le réservoir de condensat est vide.

⚠ ATTENTION: Toujours faire soulever le dispositif par deux personnes.

8. DEPISTAGE DES PANNES

SYMPTOMES	CAUSES	SOLUTIONS
Le dispositif ne fonctionne pas.	-Il n'est pas allumé. -La prise n'a pas été branchée correctement -L'indicateur de réservoir plein est allumé. Le réservoir est plein. -Fuite de courant ou s'appuie sur le bouton test de la prise LCDI.	-Attendez que l'alimentation soit à nouveau effectuée -Effectuez à nouveau le branchement -Retirez l'eau de vidange du réservoir de vidange. -Appuyez sur le bouton de réinitialisation après que se résoud le problème.
Le dispositif s'éteint brusquement en cours de fonctionnement.	-La température à l'intérieur de la pièce a atteint le niveau de température réglé. -Le temps réglé est parvenu à son terme. -L'indicateur de réservoir plein est allumé. Le réservoir est plein.	-Réinitialisez le niveau de température. -Réinitialisez la minuterie. -Retirez l'eau de vidange du réservoir de vidange.
Le dispositif fonctionne de façon intermittente.	-Dysfonctionnement. -La température ambiante est trop haute ou trop basse. -Le tuyau de la gaine d'évacuation d'air est obstrué.	-Contactez votre revendeur. -Vérifiez l'état de la gaine d'évacuation d'air.
Le dispositif fonctionne mais la pièce ne se refroidit pas.	-Une fenêtre ou la porte de la pièce est restée ouverte. -Il y a une source de chaleur dans la pièce ou un trop grand nombre de personnes. -La grille de prise d'air est obstruée. -Le filtre est trop sale. -La température réglée est trop haute.	-Fermez toute la fenêtre et la porte. -Supprimez de la pièce toutes les sources de chaleur. -Nettoyez la grille de prise d'air. -Remplacez le filtre. -Baissez la température réglée.
De l'eau condensée se répand lorsque le dispositif est déplacé.	-Le réservoir est presque plein.	-Retirez le bouchon de vidange en bas derrière le dispositif, videz l'eau et le dispositif fonctionnera automatiquement.

AVANT DE FAIRE APPEL AU SERVICE DE MAINTENANCE

Les conditions suivantes n'indiquent pas des défauts.

Un bruit de sifflement ou un son creux :	⇒ Ce bruit provient du liquide de refroidissement s'écoulant dans les conduites.
Un bruit de grincement :	⇒ Ce bruit provient de l'unité lors de dilatation ou de contraction avec les changements de température.
Odeur :	⇒ Des substances telles que du tabac, des produits cosmétiques ou des produits alimentaires peuvent s'accumuler dans l'unité.
L'unité ne démarre pas ou ne change pas de mode de fonctionnement immédiatement :	⇒ Pour empêcher toute surcharge du moteur du compresseur, interrompre le fonctionnement de l'unité pendant plus de 3 minutes.
La LED bleue clignote.	⇒ Voir "Indicateur de nettoyage du filtre" ; p.17

9. FICHE TECHNIQUE

MODELE	TAD-T32JW
CAPACITE DE REFROIDISSEMENT	12.000 BTU/H
CAPACITE DE CHAUFFAGE	11.000 BTU/H
CAPACITE DE DESHUMIDIFICATION	0,58 gal/h (2,2 L/H)
SOURCE D'ALIMENTATION	Monophasé 115V, 60Hz
CONSOMMATION ELECTRIQUE	1200W (Refroidissement), 1050W (Chauffage)
COURANT DE FONCTIONNEMENT	10,5A (Refroidissement), 9,5A (Chauffage)
FLUX D'AIR (MAX.)	250 CFM (425 m³/h)
CHAMP DE TEMP. DE FONCTIONNEMENT	64°F~95°F (18°C~35°C)
DIMENSIONS (larg. x prof. x haut.)	20" x 36" x 16-1/2" (508 x 915 x 418 mm)
POIDS	84 Lbs. (38 kg)
COMPRESSEUR	ROTARY
FLUIDE FRIGORIGENE	R-410A

REMARQUE:

La capacité de refroidissement d'air varie en fonction de la température et de l'humidité ambiantes.

10. ACCESSOIRES

Si le dispositif est destiné à une utilisation à un endroit unique, il est possible d'accroître son efficacité en utilisant les accessoires suivants du kit de ventilation.

GAINE D'EVACUATION (TUYAU FLEXIBLE) (Fig. I)

2 pièces.

Max 4 ft. (1,2 m)

KIT PANNEAU FENETRE "C" (Fig. J)

Kit panneau fenêtre "C"

Pour fenêtres coulissantes et à guillotine

Max. 37 in. (94 cm)

Min. 28-1/4 in. (72 cm)

UTILISATION DE LA GAINE D'EVACUATION (Fig. 1)

1. Etirez les extrémités du côté du tuyau de la gaine d'évacuation (flexible) (I2) d'environ 4 in. (100mm).
2. Insérez les deux extrémités du tuyau de la gaine d'évacuation (tuyau flexible) (I2) dans les canules adaptatrices pour le tuyau de la gaine d'évacuation (I1) en les faisant tourner dans le sens inverse des aiguilles d'une montre jusqu'à ce qu'elles s'immobilisent.
3. Fixez l'une des canules adaptatrices pour le tuyau de la gaine d'évacuation sur la sortie arrière du dispositif. Cela est possible en faisant glisser la canule adaptatrice pour le tuyau de la gaine d'évacuation du tuyau vers le bas sur la sortie d'évacuation du dispositif qui sera engagée dans les rainures du connecteur du dispositif.
4. Tendez le tuyau de la gaine d'évacuation (I2) et fermez la fenêtre ou la porte aussi loin que possible en bloquant la canule adaptatrice pour le tuyau de la gaine d'évacuation (I1).

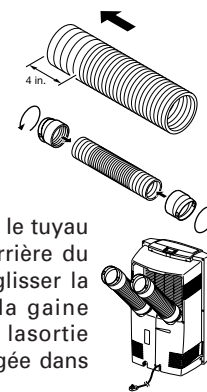

NOTE: Placez le dispositif aussi près que possible de la fenêtre ou de la porte.

UTILISATION DU KIT PANNEAU FENETRE (Fig. J)

N.B.: Les installations sur fenêtre sont possibles en utilisant l'ensemble gaine d'évacuation et le kit panneau fenêtre.

Dans le cas du type à tubes jumeaux, veuillez toujours utiliser le kit panneau fenêtre "C".

1. Fixez la canule adaptatrice pour le tuyau de la gaine d'évacuation (J3) au panneau de la fenêtre avec quatre (4) vis. Assurez vous que le panneau soit bien étiré afin que les vis ne s'enfoncent pas dans la partie coulissante du panneau.

N.B: Dans le cas du type à tubes jumeaux, veuillez fixer les deux canules adaptatrices pour le tuyau de la gaine d'évacuation

2. Insérez l'extrémité du tuyau de la gaine d'évacuation (I2) dans les canules adaptatrices pour le tuyau de la gaine d'évacuation (I1) en les faisant tourner dans le sens des aiguilles d'une montre jusqu'à ce qu'elles s'immobilisent.
3. Ouvrez la fenêtre.
4. Placez le panneau de fenêtre sur la fenêtre en l'étirant pour l'adapter à la largeur de la fenêtre. Une fois que le panneau est étiré, il peut être bloqué à cette largeur par le serrage des deux (2) vis (J5) sur le panneau supérieur.
5. Fermez la fenêtre.
6. Placez la canule adaptatrice pour le tuyau de la gaine d'évacuation (I1) sur la grille du tuyau de la gaine d'évacuation (J3).
7. Lorsqu'elle n'est pas utilisée, la canule adaptatrice pour le tuyau de la gaine d'évacuation (I1) doit être fermée avec le couvercle (J4) pour grille du tuyau de la gaine d'évacuation (J3) fourni.

N.B: La même procédure peut être adaptée à une installation verticale pour des fenêtres coulissantes.

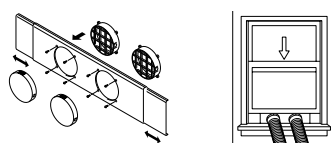

Démontage de la gaine (Fig.I)

1. Tournez les canules adaptatrices pour le tuyau de la gaine d'évacuation (I1) dans le sens des aiguilles d'une montre pour retirer les canules adaptatrices pour le tuyau de la gaine d'évacuation (I1) des rainures sur le connecteur du dispositif. (B5 ou B9).
2. Sortez les canules adaptatrices pour le tuyau de la gaine d'évacuation (I1) des rainures sur le connecteur.
3. Tournez les canules adaptatrices pour le tuyau de la gaine d'évacuation (I1) dans le sens des aiguilles d'une montre pour retirer les canules adaptatrices pour le tuyau de la gaine d'évacuation (I1) des rainures sur la grille de la gaine d'évacuation (J3).
4. Sortez les canules adaptatrices pour le tuyau de la gaine d'évacuation (I1) des rainures sur la grille de la gaine d'évacuation (J3).

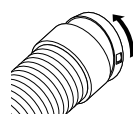

ACCESSOIRES EN OPTION

Lorsque vous avez besoin d'un panneau fenêtre plus long, veuillez vous procurer le panneau fenêtre de rallonge "B" et l'utiliser avec le panneau fenêtre "C" d'origine.

Pièce #22740286 PANNEAU FENETRE DE RALLONGE "B" (M)
31-1/2" (80 cm)



Pièce #22740288 PANNEAU FENETRE DE RALLONGE "B" (L)
56" (142 cm)



Pièce #22740288 CANULE DE SORTIE D'AIR

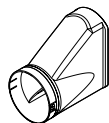

LISTE DES PIECES (TAD-T32JW)

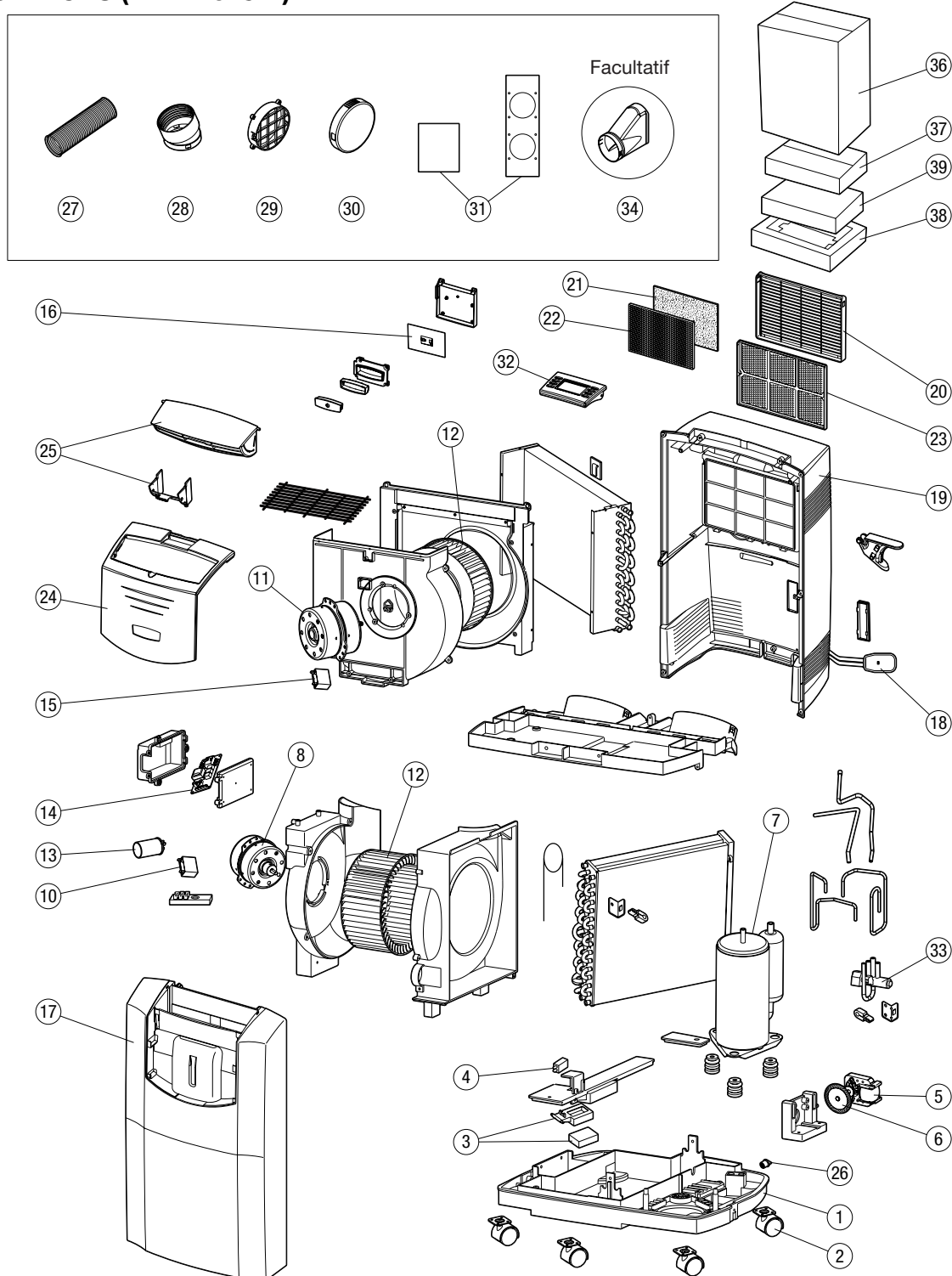

REF#	PIECE#	DESCRIPTION	REF#	PIECE#	DESCRIPTION	REF#	PIECE#	DESCRIPTION
1	22740529	Ensemble plaque de base	14	22740612	Circuit imprimé principal	27	22740449	Gaine d'évacuation
2	22740570	Roulette	15	22740448	Condensateur C	28	22740254	Canule adaptatrice pour le tuyau de la gaine d'évacuation
3	22740230	Flotteur	16	22740617	Circuit du voyant	29	22740253	Grille de la gaine d'évacuation
4	22740206	Micro contact	17	22740457	Panneau frontal	30	22740252	Couvercle
5	22740522	Moteur de vidange	18	22740635	Cordon secteur	31	22740481	Kit panneau fenêtre "C"
6	22740223	Pale	19	22740551	Panneau arrière	32	22740676	Télécommande
7	22740613	Compresseur	20	22740445	Grille de prise d'air	33	22740677	Assemblage de soupape à 4 voies
8	22740520	Moteur du ventilateur arrière	21	22740403	Filtre HAF (En option)	34	22740255	Canule de sortie d'air (En option)
9	22740642	Ventilateur arrière	22	22740440	Filtre au charbon	35	22740695	Notice d'instructions
10	22740646	Condensateur A (Arrière)	23	22740443	Attache du filtre	36	22740699	Carton
11	22740518	Moteur du ventilateur avant	24	22740428	Couvercle frontal			
12	22740541	Ventilateur avant	25	22740444	Grille de sortie d'air			
13	22740647	Condensateur B (Avant)	26	22740480	Bouchon de vidange			

GARANTIE LIMITEE

TOYOTOMI CO., LTD. ("TOYOTOMI") garantit tous ses produits et pièces en vente exempts de défauts matériels ou vices de fabrication dans des conditions d'utilisation normales durant une période de DOUZE (12) MOIS effective à la date de livraison à l'acheteur au détail d'origine suivant les termes ci-après:

CE QUI EST COUVERT : Produit ou ses pièces avec défauts matériels ou vices de fabrication.

CE QUI N'EST PAS COUVERT:

Cette garantie ne couvre pas tout défaut dû à la négligence de tierces personnes: non observation des instructions d'installation (les instructions d'installation et de maintenance sont fournies avec chaque unité) pour l'installation, l'utilisation et la maintenance de l'unité; utilisation incorrecte, accidents, modifications, utilisation de pièces et accessoires non autorisés ou non conformes aux normes TOYOTOMI; mauvais fonctionnement électrique, c'est-à-dire résultant de surtensions importantes, courts-circuits, etc.; installation incorrecte; ou réparations exécutées par un centre de services non agréé par TOYOTOMI.

QUI EST COUVERT : L'acheteur au détail d'origine.

LES MESURES QUE NOUS PRENDRONS: TOYOTOMI effectuera gratuitement les réparations ou le remplacement, selon son jugement, de toutes les pièces défectueuses couvertes par cette garantie limitée, remises à votre agent agréé ou distributeur TOYOTOMI le plus proche.

POUR BENEFICIER DE LA GARANTIE: Vous devez retourner les produits ou pièces défectueux à un agent agréé ou distributeur TOYOTOMI, accompagnés par cette GARANTIE LIMITEE et la copie de la facture ou le reçu du débit de votre carte de crédit, ou tout autre document indiquant la date de livraison des produits. Si un centre de services n'est pas disponible localement, veuillez contacter notre DEPARTEMENT SERVICE CLIENTELE chez:

SHILAC ENTERPRISES INC.
23848 Hawthorne Blvd. (#100)
Torrance CA 90505
(310) 791-2855

TOYOTOMI U.S.A., INC.
604 Federal Road, Brookfield, CT 06804
(203)775-1909

SONT INDIQUEES CI-DESSUS TOUTES LES OBLIGATIONS ET RESPONSABILITES DE TOYOTOMI SE RAPPORTANT A LA QUALITE DES PRODUITS FOURNIS. TOUTES AUTRES GARANTIES, EXPRESSES OU IMPLICITES, INCLUANT LES GARANTIES RELATIVES A LA COMMERCIALISATION OU L'APPLICATION POUR DES BUTS PARTICULIERS SONT EXCLUES. TOYOTOMI NE PEUT ETRE TENU RESPONSABLE DE TOUT CAS D'INUTILISATION DU PRODUIT, PROBLEMES OU AUTRES DOMMAGES, DIRECTS OU INDIRECTS, RESULTANT DE L'UTILISATION OU L'UTILISATION INCORRECTE DES PRODUITS, OU ATTRIBUABLES A DES DEFAUTS DE PRODUITS.

TOYOTOMI se réserve le droit exclusif de proroger ou de modifier les termes de la Garantie Illimitée à sa discrétion.

Certains états n'acceptent pas l'exclusion ou la limitation de dommages directs ou indirects, ou la limitation de la durée de la garantie offerte. Pour cette raison, il se peut que ces limitations ou exclusions ne vous soient pas applicables. Cette Garantie Limitée vous confère des droits juridiques spécifiques et vous pouvez aussi exercer d'autres droits qui varient d'état à état.

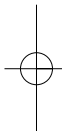
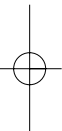
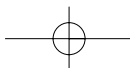

TOYOTOMI CO., LTD.

5-17, Momozono-cho, Mizuho-ku, Nagoya, 467-0855 Japan

New 05/10
Part No. 22740695

Printed in P.R.C.

